

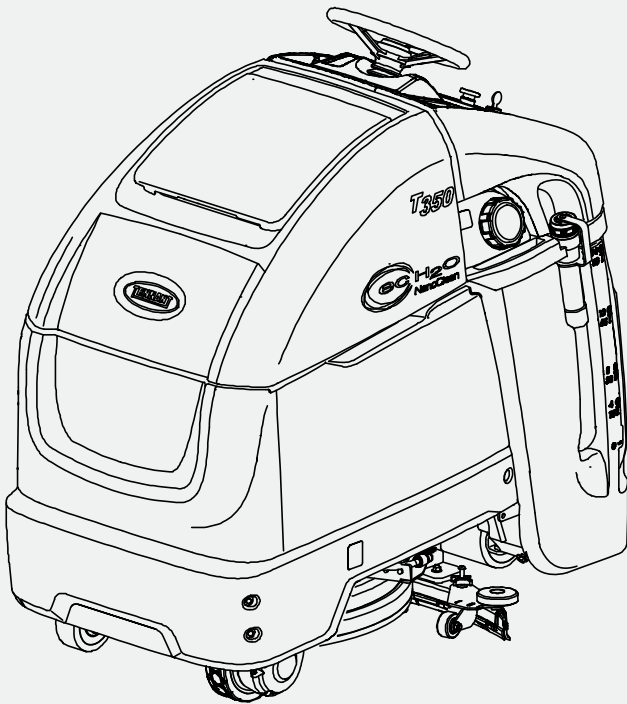

# T350

Staande Schrob-  
zuigmachine  
Nederlands (NL)  
Gebruikershandleiding



**Hygenic®** Volledig reinigbare vuilwatertank  
**Tennant True®** Onderdelen  
**IRIS®** een Tennant-technologie  
**Pro-Panel®** Bedieningspaneel  
**Smart-Fill™** automatisch accuwater bijvullen  
**Magnetische schijf Insta-Click™**



Walo Hygiëne en Reinigingssystemen B.V.  
0187-605374  
welkom@walo.nl  
www.walo.nl



9016441  
Vers. 01 (1-2019)

## INLEIDING

Deze handleiding is beschikbaar voor elk nieuw model. In de handleiding vindt u aanwijzingen voor de bediening en het onderhoud van de machine.



**Voordat u de machine gaat gebruiken of er enig onderhoud aan verricht, moet u de handleiding volledig lezen en begrijpen.**

Deze machine zal u zeer goed van dienst zijn. U bereikt echter het beste resultaat tegen zo laag mogelijke kosten als u:

- de machine met redelijke zorg gebruikt;
- de machine regelmatig onderhoudt - volgens de aanwijzingen in de handleiding;
- voor onderhoud onderdelen van de fabrikant gebruikt of daaraan gelijkwaardige onderdelen.

Ga voor het online raadplegen, afdrukken of downloaden van handleidingen naar [www.tennantco.com/manuals](http://www.tennantco.com/manuals)

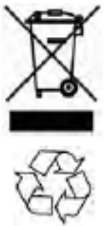

### BESCHERM HET MILIEU

Verwijder verpakkingsmateriaal en gebruikte machinecomponenten zoals batterijen op een milieuvriendelijke manier volgens uw plaatselijke afvalverwijdering voorschriften.

Recycle het afval waar mogelijk.



**Walo Hygiëne en Reinigingssystemen B.V.**  
0187-605374  
[welkom@walo.nl](mailto:welkom@walo.nl)  
[www.walo.nl](http://www.walo.nl)

1-STEP, Pro-Membrane, Severe Environment, Zone Settings, Click-Cart en Quiet-Mode zijn handelsmerken van de Tennant Company.

Trojan® en HydroLINK® zijn gedeponeerde handelsmerken van Trojan Battery Company.

Windows 7® is een gedeponeerd handelsmerk van Microsoft Corporation.

Dit product bevat mogelijk verschillende software-onderdelen die in licentie worden gebruikt. U kunt meer informatie vinden op: [www.tennantco.com/opensource](http://www.tennantco.com/opensource)

Specificaties en onderdelen kunnen zonder kennisgeving worden gewijzigd.

Oorspronkelijke instructies, copyright 2017, 2019 TENNANT Company.

## BEOOGD GEBRUIK

De T350 staande vloerschrobmachine is bedoeld voor commercieel gebruik, bijvoorbeeld in hotels, scholen, ziekenhuizen, fabrieken, winkels, kantoren en verhuurbedrijven. Hij is ontworpen voor het schrobben van harde oppervlakken (beton, tegels, steen, synthetisch, enz.) in een binnenomgeving. Deze machine is niet bedoeld voor het reinigen van tapijten. Gebruik alleen de aanbevolen pads/borstels en in de handel verkrijgbare vloerreinigingsmiddelen. Gebruik de machine alleen volgens de instructies in de gebruikershandleiding.

## MACHINEGEGEVENS

Vul tijdens de installatie de onderstaande gegevens in voor eventueel toekomstig gebruik.

Modelnummer - \_\_\_\_\_

Serienummer - \_\_\_\_\_

Datum installatie - \_\_\_\_\_

## MACHINE SERIENUMMER LOCATIE



## DE MACHINE UITPAKKEN

Controleer zorgvuldig of de machine niet beschadigd is. Meld beschadigingen direct aan de transporteur. Neem contact op met de distributeur of Tennant als er onderdelen ontbreken.

Om de machine uit te pakken verwijdert u de transportbanden, wielblokken en transportsteunen. Rijd de machine met behulp van de meegeleverde helling voorzichtig achterwaarts van de pallet. Let erop dat hierbij de schrobkop omhoog staat.

**LET OP: Haal de machine nooit zonder de helling van de pallet, omdat de machine hierdoor kan beschadigen.**

**LET OP: Omdat het zwaartepunt hoger ligt (waardoor hij gemakkelijk kan kantelen) voor machines waarin geen accu's zijn geïnstalleerd, wees voorzichtig bij het uitpakken van de machine als er geen batterijen in zijn geïnstalleerd. Installeer de accu's voordat u de machine van de pallet haalt.**

**INHOUDSOPGAVE**

Inleiding .....	2	Ec-H2o-Indicator (Optioneel) .....	29
Beoogd Gebruik.....	2	1-Step-Knop .....	29
Machinegegevens .....	2	Knop Vacuümventilator .....	29
Machine Serienummer Locatie .....	2	Knop Voor Borsteldruk .....	29
De Machine Uitpakken .....	2	Knop Voor Vloeistoftoevoer .....	30
Inhoudsopgave .....	3	Borstelvervangingsknop.....	30
Belangrijke Veiligheidsinstructies - Bewaar Deze		Severe Environment Knop	
Goed.....	6	(Ec-H2o Model Optioneel).....	30
Onderdelen Van De Machine .....	10	Knop Quiet-Mode (Optioneel).....	31
Onderdelen Van De Machine .....	11	Indicatielampje Acculading.....	31
Soorten Schrobkoppen.....	11	Videohandleiding Knop	
Onderdelen Bedieningspaneel .....	12	(Operatormodus Startscherm).....	31
Model Met Pro-Membrane-Bediening .....	12	Zonecontroleknoppen Voor Voorinstellingen	31
Model Met Pro-Panel-Bediening .....	13	Onderhoudsindicatorknop .....	32
Symbolen Op De Machine.....	14	Storingschermen .....	32
Symbolen Op Pro-Panel.....	15	De Machine Bedienen .....	34
Accu's Installeren .....	16	Controlelijst Vóór Gebruik .....	34
Accuspecificaties .....	16	Werken Met De Machine.....	34
Werking Van De Machine .....	17	Dubbel Schrobben .....	36
Informatie Over Borstels En Pads .....	17	Noodstopknop.....	37
De Machine Gebruiksklaar Maken .....	18	Wanneer De Machine In Bedrijf Is .....	37
De Vloerwisser Bevestigen .....	18	Stroomonderbrekerpaneel .....	38
De Borstels / Pads Installeren.....	19	Urenteller .....	38
De Schoonwatertank Vullen.....	20	De Tanks Legen.....	39
De Severe Environment Reinigingsmiddeltank		De Vuilwatertank Legen .....	39
Vullen (Optioneel Bij		De Schoonwatertank Legen.....	40
Model Met Ec-H2o).....	21	Accessoirewagen (Optie) .....	40
Waterzuiveringspatroon Voor Ec-H2o		Foutcodes Bij Gebruik .....	41
(Ec-H2o-Model) .....	22	Storingscodes Interne Acculader .....	42
Vullen Van De Tank Voor Automatische		Storingscodes Ec-H2o-Systeem (Optioneel)	43
Accuwatering (Optioneel) .....	23	Onderhoud.....	44
Gebruik Van Het Bedieningspaneel.....	24	Onderhoudsschema.....	44
Bediening Van Bedieningselementen -		Onderhoud Van De Machine .....	46
Pro-Membrane Bedieningselementen ....	24	Dagelijks Nadat U De Machine	
1-Step-Knop.....	24	Heeft Gebruikt .....	46
Knop Voor Borsteldruk .....	24	Na Een Week Van Gebruik .....	48
Knop Voor Vloeistoftoevoer .....	24	Telkens Na 50 Bedrijfsuren .....	49
Knop Quiet-Mode (Optioneel) .....	24	Telkens Na 100 Bedrijfsuren .....	49
Severe Environment Knop		Telkens Na 200 Bedrijfsuren .....	49
(Ec-H2o Model Optioneel).....	25	Elektrische Motoren .....	49
Zonecontroleknoppen Voor Voorinstellingen	25		
Ec-H2o-Knop / Indicator (Optioneel).....	26		
Service-Indicator .....	26		
Accustatusindicator .....	26		
Indicator Automatische Accuwatering			
(Optioneel).....	26		
Borstelvervangingsknop.....	27		
Knop Vacuümventilator .....	27		
Bediening Van Bedieningselementen -			
Pro-Panel Bedieningselementen .....	28		
Startscherm.....	28		
Hulpknop.....	28		
Aanmeldscherm .....	28		

## INHOUDSOPGAVE

---

Accu's .....	50	Beheerdersfuncties.....	75
Onderhoudsvrije Accu's .....	50	Model Met Pro-Membrane-Bediening .....	75
Natte Loodzuuraccu's .....	50	Toegang Tot De Beheerdersfuncties-Modi .....	75
Aansluitingen Controleren/Reinigen .....	50	Modus Niet-Vergrendeld 1 .....	75
De Accu's Opladen.....	51	Modus Vergrendeld 2 .....	75
Instellingen Acculader .....	52	Modus Vergrendeld 3 .....	75
Wijzigen Van Instellingen Van De Interne Acculader (Pro-Membrane-Model) .....	52	Laagste .....	76
Accu-Watervulsysteem Met Handpomp (Tab Accu-Optie).....	54	Hoogste .....	76
Laag .....	54	Model Met Pro-Panel-Bediening .....	77
Vol .....	54	Toegang Tot De Beheerdersmodus .....	77
Smart-Fill Automatische Accuwatering (Optioneel).....	55	Profielen Toevoegen/Bewerken .....	78
Accuhouder Afvoerklap .....	55	Inschakelen Van Het Aanmeldscherf .....	80
Borstel En Pad Vervanging.....	56	Uitschakelen Van Het Aanmeldscherf .....	81
Vervangen Van Borstel(S) Of Pad(S) Op Pro-Panel Machines .....	56	Wijzigen Van De In De Fabriek Ingestelde Aanmeldcode Voor De Supervisor .....	82
Vervangen Van Borstel(S) Of Pad(S) Op Pro-Membrane Machines .....	58	Het Wijzigen Van De Schrobsnelheid .....	83
De Dweilrubberbladen Vervangen.....	59	Wijzigen Van Voorinstellingen Van De Zonecontroleknoppen.....	83
Vervangen Van Dweilrubbers Op Machines Met 20 In (50 Cm). (500 Mm) Schrobkoppen .....	59	Wijzigen Van De Instellingen Van De Interne Acculader (Pro-Panel-Model) .....	84
Vervangen Van Dweilrubbers Op Machines Met 24 In. (600 Mm) Schrobkoppen .....	61	Kalibreren Van Het Aanraakscherf .....	84
De Waterzuiveringspatroon Voor Ec-H2o Vervangen .....	63		
De Voorkant Van De Machine Opkrikken.....	65		
De Achterkant Van De Machine Opkrikken .....	65		
Machine Duwen En Slepen.....	66		
De Machine Vervoeren .....	66		
De Machine Stallen .....	67		
Bescherming Tegen Bevriezing.....	67		
Problemen Met De Machine Oplossen.....	69		
Afmetingen, Capaciteiten En Prestaties Van De Machine .....	72		



## BELANGRIJKE VEILIGHEIDSINSTRUCTIES - BEWAAR DEZE GOED

De onderstaande aanduidingen komt u vaak tegen in deze handleiding. Hieronder leggen wij uit wat ze betekenen:



**WAARSCHUWING: Waarschuwing voor gevaar of onveilige handelingen die ernstig letsel of de dood tot gevolg kunnen hebben.**

### VOOR DE VEILIGHEID: Wat u moet doen om de machine veilig te bedienen.

Hieronder vindt u een overzicht van situaties die gevaarlijk kunnen zijn voor de bestuurder. Wees u ervan bewust waar en wanneer zich gevaarlijke omstandigheden kunnen voordoen. Zorg ervoor dat u alle veiligheidsvoorzieningen op de machine kunt vinden. Meld schade of gebreken aan de machine altijd onmiddellijk.



**WAARSCHUWING: Om elk risico van brand, explosie, elektrische schok of persoonlijk letsel te vermijden:**

- Lees de handleiding voordat u met de machine aan het werk gaat.
- Zuig geen ontvlambare materialen of chemisch reagerende metalen op.
- Gebruik de machine niet in of nabij ontvlambare vloeistoffen, dampen of explosieve stofwolken.

**Deze machine heeft geen explosie veilige motor. Bij het starten of tijdens het bedienen van de machine kan de elektrische motor een vonk geven. Dit kan een explosie of brand veroorzaken als de machine gebruikt wordt in een omgeving waar ontvlambare dampen/vloeistoffen of explosieve stofwolken aanwezig zijn.**

- Accu's geven waterstofgas af. Dit kan explosies of brand veroorzaken. Houd de machine tijdens het opladen uit de buurt van vonken en open vuur.
- Koppel de accukabels en de oplaadkabel los voordat u de machine reinigt of onderhoud pleegt aan de machine.
- Laad accu's niet op met een beschadigde oplaadkabel. Pas de stekker niet aan.



**Een beschadigde of gebroken voedingskabel mag uitsluitend worden vervangen door de fabrikant of diens dealers, of door een andere daartoe gekwalificeerde persoon.**

- Alleen voor gebruik binnenshuis. Stal de machine binnenshuis.

IRIS Telemetry - Deze machine kan uitgerust zijn met technologie die automatisch communiceert met het mobiele netwerk. Als de machine gebruikt wordt op plaatsen waar het gebruik van mobiele telefoons niet toegestaan is vanwege interferentie, vraag dan een vertegenwoordiger van Tennant om informatie over het uitschakelen van de mobiele communicatie.

### VOOR DE VEILIGHEID:

1. Gebruik de machine niet:
  - Tenzij u daartoe opgeleid en bevoegd bent.
  - Tenzij u de bedieningshandleiding hebt gelezen en begrepen.
  - Tenzij u mentaal en fysiek in staat bent om de gebruiksinstructies voor de machine te volgen.
  - Als u onder de invloed van alcohol of drugs bent.
  - Tijdens het gebruik van een mobiele telefoon of ander soort elektronisch toestel.
  - Met de rem uitgeschakeld.
  - Als de bedieningsomstandigheden niet geschikt zijn.
  - Met pads of accessoires die niet door Tennant zijn geleverd of goedgekeurd. Het gebruik van andere pads kan veiligheidsrisico's met zich meebrengen.
  - In de open lucht. Deze machine is uitsluitend bedoeld voor binnengebruik.
  - In of nabij plaatsen met ontvlambare dampen/vloeistoffen of explosieve stoffen.
  - In omgevingen waarin het te donker is om de bedieningselementen goed te kunnen zien of de machine te bedienen.
  - In de buurt van objecten die kunnen omvallen.
  - Plaats geen gewichten of zware objecten op de gebruikersaanwezigheidspedaal en/of groene ga-pedaal.
2. Voordat u de machine start:
  - Inspecteer de machine op eventuele vloeistoflekkage.
  - Controleer of alle veiligheidsvoorzieningen aanwezig zijn en naar behoren functioneren.
  - Controleer of de machine goed stuurt.
3. Tijdens gebruik van de machine:
  - Gebruik de machine alleen zoals beschreven in deze handleiding.
  - Veeg geen brandend of rokend afval op, zoals sigaretten, lucifers of hete as.
  - Rijd langzaam op hellingen en gladde oppervlakken.
  - Houd u aan de veiligheidsvoorschriften ten aanzien van natte vloeren.
  - Reinig geen oppervlakken met een hellingshoek groter dan 9% en verplaats de machine niet op hellingen van meer dan 9%.
  - Draai niet op hellingen of opritten
  - Matig snelheid bij draaien en bochten maken.
  - Houd al uw lichaamsdelen binnen het bestuurdersstation terwijl de machine rijdt.
  - Let altijd op de omgeving terwijl u de machine bestuurt.
  - Let altijd op de ruimte boven uw hoofd als u door deuropeningen of onder lage plafonds of afdaken gaat.

- Rijd langzaam door deuropeningen en nauwe openingen, vooral met een dubbele schijf-model omdat het dweilrubber buiten de breedte van de machine uitstrekt.
  - Bekijk de video-/hulpschermen niet als de machine rijdt. (Pro-Panel)
  - Let goed op wanneer u achteruit rijdt.
  - Houd kinderen en onbevoegde personen uit de nabijheid van de machine.
  - Laat kinderen niet met de machine spelen.
  - Passagiers zijn niet toegestaan op de machine.
  - Meld schade of gebreken aan de machine altijd onmiddellijk.
  - Houd u aan de aanwijzingen voor mengen, hanteren en afvoer die vermeld staan op de verpakkingen van chemische middelen.
  - Houd u aan de veiligheidsvoorschriften ten aanzien van natte vloeren.
4. Voordat u de machine achterlaat of er onderhoud aan pleegt:
- Parkeer de machine op een vlakke ondergrond.
  - Zet de machine uit en haal de sleutel uit het contact.
5. Wanneer u onderhoud pleegt aan de machine:
- Werk altijd met voldoende verlichting en zicht.
  - Zorg voor een goede ventilatie.
  - Blijf uit de buurt van bewegende delen. Draag geen loszittende kleding of sieraden en bind lang haar op.
  - Blokkeer de wielen voordat u de machine opkrikt.
  - Krik de machine alleen op de daarvoor bestemde plaatsen op. Zet de machine op kriksteunen.
  - Gebruik een krik of takel met voldoende capaciteit om het gewicht van de machine te dragen.
  - De machine niet duwen of slepen als er geen bestuurder in de machine zit.
  - Duw of sleep de machine niet op een helling terwijl de remmen zijn uitgeschakeld.
  - Gebruik bij het schoonmaken van de machine geen hogedrukreiniger of waterslang in de buurt van elektrische onderdelen.
  - Maak de accukabels en het opladersnoer los voordat u onderhoud aan de machine gaat plegen.
  - Door het gebruik van niet-compatibele acculaders kunnen de accupakketten beschadigd raken en ontstaat er mogelijk brandgevaar.
  - Controleer of de opladerkabel niet beschadigd is.
  - Sluit de lader niet aan als de pinnen nat zijn.
  - Open de vuilwatertank om de accu te luchten als de temperatuur boven de 80°F/27°C is wanneer de accu wordt opgeladen.
  - Ontkoppel de gelijkstroomkabel van de externe lader niet van de machine terwijl de accu wordt opgeladen. Hierdoor kunnen vonken ontstaan. Als het opladen moet worden
- onderbroken, neemt u eerst de stekker van de wisselstroomkabel uit het stopcontact.
  - Vermijd lichamelijk contact met accuzuur.
  - Volg altijd de veiligheidsinstructies van de locatie op bij de verwijdering van accucompartimentvloeistof.
  - Houd alle metalen voorwerpen uit de buurt van accu's.
  - Gebruik een isolerend apparaat om de accu te verwijderen.
  - Gebruik een krik en geschikte hulp bij het tillen van de accu's.
  - De batterij moet door daartoe opgeleid personeel worden geïnstalleerd.
  - Houd u aan de veiligheidsvoorschriften ten aanzien van het verwijderen van de accu.
  - Reparaties mogen alleen worden uitgevoerd door getraind personeel.
  - Breng geen wijzigingen aan in het ontwerp van de machine.
  - Vervang versleten of beschadigde onderdelen alleen door onderdelen die door Tennant zijn geleverd of goedgekeurd.
  - Draag indien nodig en wanneer dit wordt aanbevolen in deze handleiding persoonlijke beschermende uitrusting.
-  **Voor uw veiligheid: draag veiligheidshandschoenen.**
-  **Voor uw veiligheid: draag een veiligheidsbril.**
6. Wanneer u de machine op een truck of trailer laadt of aflaad:
- Laat de tanks leeglopen voordat u de machine inlaadt.
  - Gebruik een transporthelling die het gewicht van de machine en de personen die hem laden kan dragen.
  - Rijd niet op een gladde transporthelling.
  - Gebruik de machine niet op een transporthelling met een hoek van meer dan 18%.
  - Gebruik een takel als de helling een hoek van meer dan 18% heeft.
  - Laat de schrobkop zakken en verwijder het dweilrubber voordat u de machine vastzet.
  - Blokkeer de wielen.
  - Zet de machine vast op de truck of trailer.
7. Bij het gebruiken van de accessoirewag:
- Vervoer geen vloeistofverpakkingen, gereedschapskisten, passagiers of andere zware voorwerpen in de accessoirewag.
  - Plaats geen voorwerpen op de bovenkant van de wagen die ervan af zouden kunnen vallen als de machine in beweging is.
  - Zorg ervoor dat er geen dweilen, schoonmaakdoekjes en dergelijke over de vloer slepen die tussen de wielen zouden kunnen komen.
  - Zorg ervoor dat alle lades en deuren vergrendeld zijn voordat de machine in beweging komt.

## VEILIGHEID

De volgende veiligheidslabels zijn op de hieronder aangegeven plaatsen op de machine aangebracht. Vervang beschadigde of ontbrekende labels.

### VEILIGHEIDSLABEL:

Lees de handleiding voordat u de machine bedient.

Bevindt zich op het toegangspaneel.



### WAARSCHUWINGSLABEL -

Ontvlambare of chemisch reagerende stoffen kunnen explosies of brand veroorzaken. Veeg niet op.

Bevindt zich op het toegangspaneel.



### WAARSCHUWINGSLABEL -

De accu's produceren waterstofgas. Dit kan explosies of brand veroorzaken. Houd de machine tijdens het opladen uit de buurt van vonken en open vuur.

Bevindt zich op het toegangspaneel.

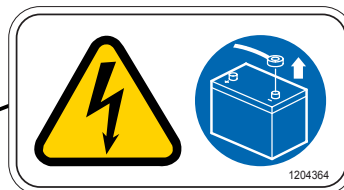
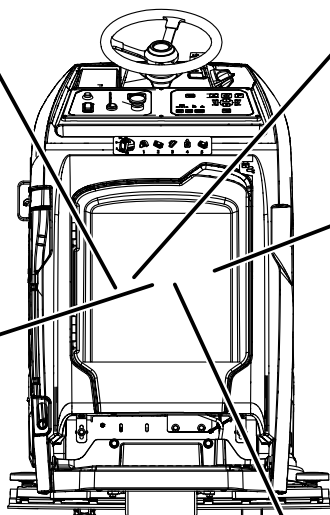

### WAARSCHUWINGSLABEL -

Risico op elektrische schokken. Ontkoppel de accukabels voordat u onderhoud aan de machine pleegt.

Bevindt zich op de ingebouwde accu bevestigingswand van oplader.

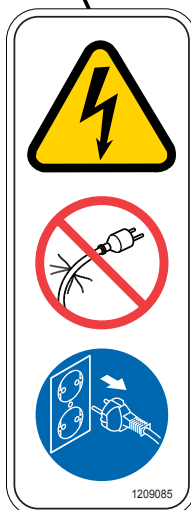

### WAARSCHUWINGSLABEL -

Laad accu's niet op met een beschadigde oplaadkabel. Onzorgvuldig handelen kan leiden tot een elektrische schok. Koppel de oplaadkabel los voordat u onderhoud aan de machine pleegt.

Bevindt zich op het toegangspaneel.



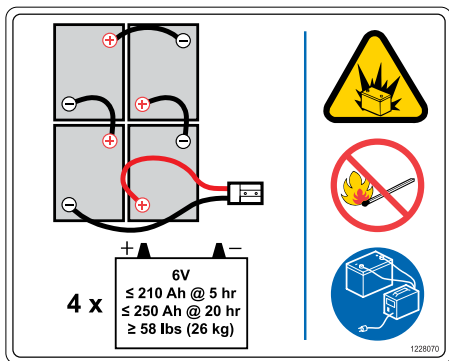

**WAARSCHUWINGSLABEL -**

De accu's produceren waterstofgas. Dit kan explosies of brand veroorzaken. Houd de machine tijdens het opladen uit de buurt van vonken en open vuur. Deze bevindt zich onder de deksel van de vuilwatertank.

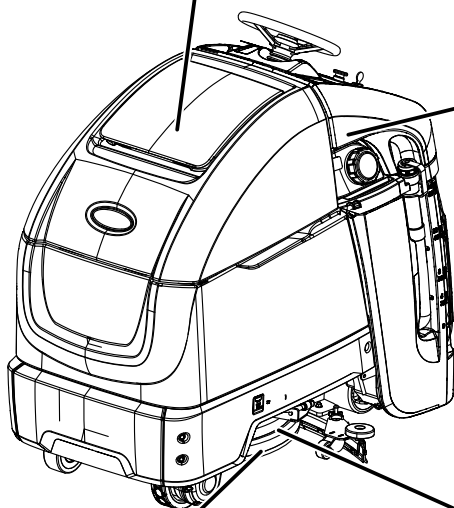

**WAARSCHUWINGSLABEL -**

Ontvlambare stoffen kunnen explosies of brand veroorzaken. Doe geen ontvlambare stoffen in de tank(s). Aan de zijkant van de machine geplaatst.

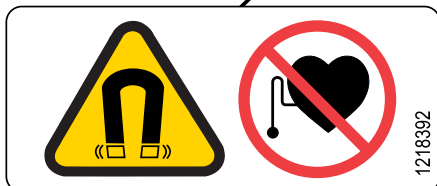

**WAARSCHUWINGSLABEL -**

Risico door magnetisch veld. De magnetische padaandrijver en borstel kunnen een schadelijke invloed hebben op personen met pacemakers of medische implantaten.

Bevindt zich op padaandrijver en borstel met magnetische Insta-Click-bevestiging.



**WAARSCHUWINGSLABEL -**

Draaiende pad. Houd uw handen uit de buurt.

Bevindt zich op de bovenkant van de schrobkop.



---

**ONDERDELEN VAN DE MACHINE**



---

1. Stuur
2. Contactsleutel
3. Vooruit / Achteruit schakelaar
4. Noodstopknop
5. Urenteller
6. Claxonknop
7. Bedieningspaneel
8. Snelheidsknop
9. Gebruikersaanwezigheidspedaal
10. Groene ga-pedaal
11. Schoonwatertank
12. Vulopening schoonwatertank
13. Niveaumeter van schoonwatertank / afvoerslang
14. Vuilwatertank
15. Deksel vuilwatertank
16. Afvoerslang vuilwatertank
17. Batterijhouder
18. Tank voor automatische accuwatering (optioneel)
19. Zware omstandigheden reinigingsmiddeltank (optioneel - alleen met ec-H<sub>2</sub>O optie)
20. Oplosmiddel mengverhouding regelaar (optioneel - alleen met ec-H<sub>2</sub>O optie)
21. ec-H<sub>2</sub>O-module (optioneel)
22. ec-H<sub>2</sub>O waterconditioneringscartridge (optioneel)
23. Ingebouwde acculader (optioneel)
24. Stroomonderbrekerpaneel
25. Dweilrubberbevestiging
26. Schrobkop
27. Afdichtflap schrobkop
28. Elektriciteitsnoer ingebouwde acculader
29. Toegangspaneel
30. Dubbel schrobber wenkwiel knop

---

**SOORTEN SCHROBKOPPEN**

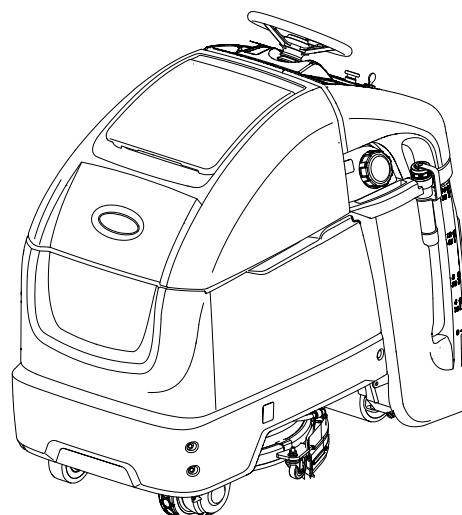
---



20 in. 500 mm enkele schrijf

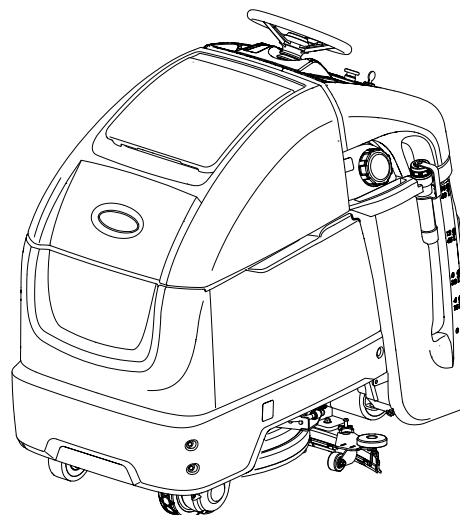

24 in. / 600 mm dubbele schijf

# BEDIENING

## ONDERDELEN BEDIENINGSPANEEL

### MODEL MET PRO MEMBRANE-BEDIENING

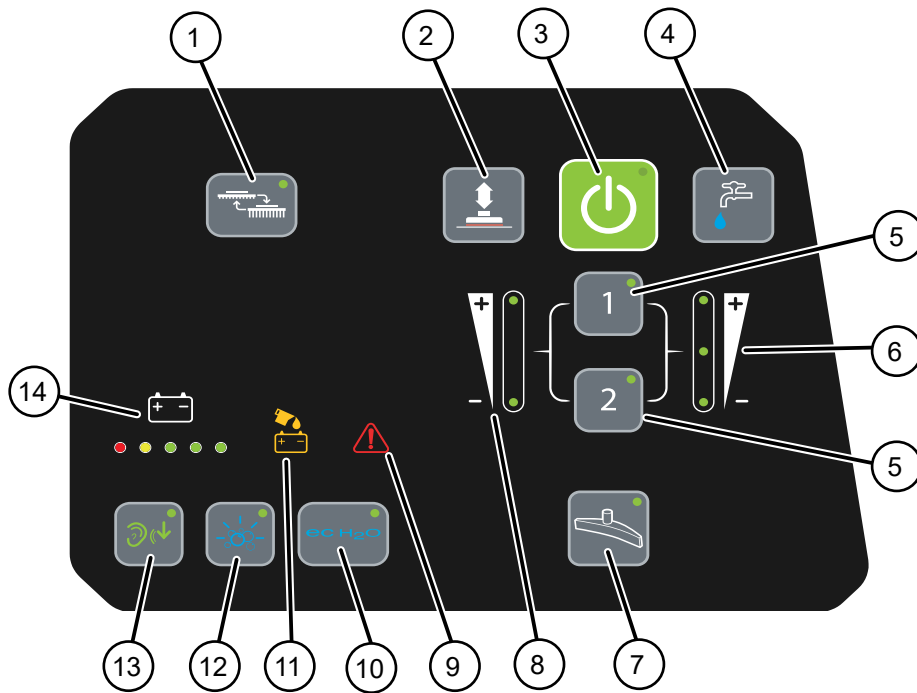

1. Borstelvervangingsknop
2. Knop voor borsteldruk
3. 1-Step-knop
4. Knop voor vloeistoftoevoer
5. Zonecontroleknoppen voor voorinstellingen
6. Indicator vloeistoftoevoer
7. Knop vacuümventilator
8. Indicator voor borsteldruk
9. Service-indicator
10. ec-H2O-knop (optioneel)
11. Indicator automatische accuwatering (optioneel)
12. Knop zware omstandigheden (optioneel)
13. Knop Quiet-mode (optioneel)
14. Accustand / foutcodes-indicator



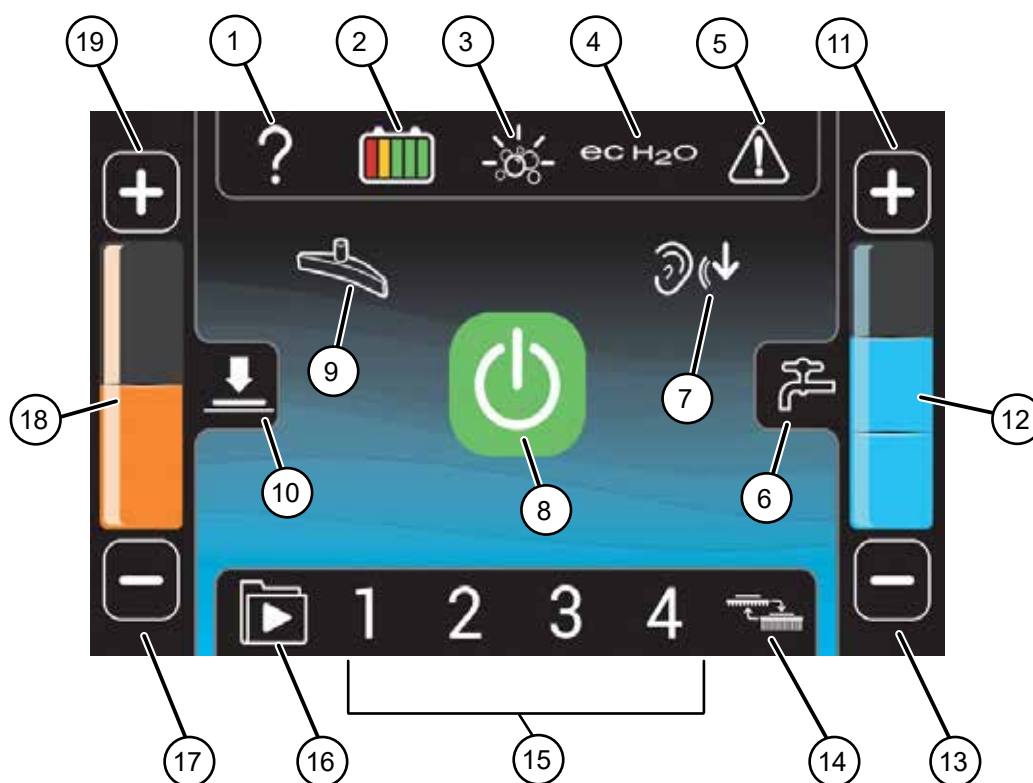







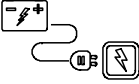

## MODEL MET PRO-PANEL-BEDIENING































1. Hulpknop
2. Accustand indicator (BDI)
3. Knop zware omstandigheden (optioneel)
4. ec-H2O-knop / indicator (optioneel)
5. Onderhoudsindicator / knop
6. Knop voor vloeistof toevoer
7. Knop Quiet-mode (optioneel)
8. 1-Step-knop
9. Knop vacuümventilator
10. Knop voor borsteldruk
11. Knop voor toename vloeistof toevoer
12. Indicator vloeistof toevoer
13. Knop voor afname vloeistof toevoer
14. Borstelvervangingsknop
15. Zonecontroleknoppen voor voorinstellingen
16. Knop Videohandleiding
17. Knop Minder borsteldruk
18. Indicator voor borsteldruk
19. Knop voor vermeerdering van borstel

# BEDIENING

## SYMBOLEN OP DE MACHINE.

	Acculader		Schrobben met ec□H2O (optioneel)
	Hoge schrobsnelheid		Claxon
	Langzame schrobsnelheid		Vloeistoftoevoer
	Richting (vooruit / achteruit)		Automatische accuwatering (optioneel)
			
	Sleutel Uit		Stroomonderbreker
	Sleutel Aan		Borsteldruk
	Vacuümventilator		Accu opladen
	Vervang borstel		Zware omstandigheden (optioneel)
	Quiet-mode (optioneel)		1-Step
	Service-indicator		Krikpunt
	Filter locatie		

SYMBOLEN OP PRO-PANEL

	Startscherm		Machine-instellingen		Fabrieksinstellingen herstellen
	Pijl terug		Gebruikersvideo's		Gebruiker
	Aanmelden		Supervisormenu		Supervisor
	Bedieningselementen voor hulp		Instructievideo		Profiel toevoegen
	Opstartvideo		Profielen toevoegen/ bewerken		Profiel bewerken
	Info		Selectie van accu		Profiel kopiëren
	Videolijstknop		Aanmelden inschakelen		Profiel verwijderen
	Videoknop		Aanmelden uitschakelen		Gebruikersaanmelding
	Videobeeld roteren		Aanraakscherm kalibreren		Enter
					Terug

## ACCU'S INSTALLEREN



**WAARSCHUWING:** Accu's geven waterstofgas af. Dit kan explosies of brand veroorzaken. Houd de machine tijdens het opladen uit de buurt van vonken en open vuur.

**VOOR DE VEILIGHEID:** Wanneer u onderhoud aan de machine pleegt, dient u waar nodig een persoonlijke beschermende uitrusting te dragen. Vermijd lichamelijk contact met accu's.

### ACCUSPECIFICATIES

Vereist vier 6 volt deep cycle-batterijen,  
≤ 240 Ah @ 20 uur.

Neem contact op met de distributeur of met Tennant voor aanbevolen accu's.

**VOOR DE VEILIGHEID:** Voordat u de machine achterlaat of er onderhoud aan pleegt, dient u de machine op een vlakke ondergrond te parkeren, de motor uit te zetten en de sleutel uit het contact te nemen.

1. Til de vuilwatertank op zodat u bij het accucompartiment kunt.



2. Plaats de accu's voorzichtig in het accucompartiment en positioneer hierbij de accupolen zoals afgebeeld.

**VOOR DE VEILIGHEID:** Gebruik bij het plegen van onderhoud aan de machine een krik of geschikte hulp bij het tillen van de accu's.

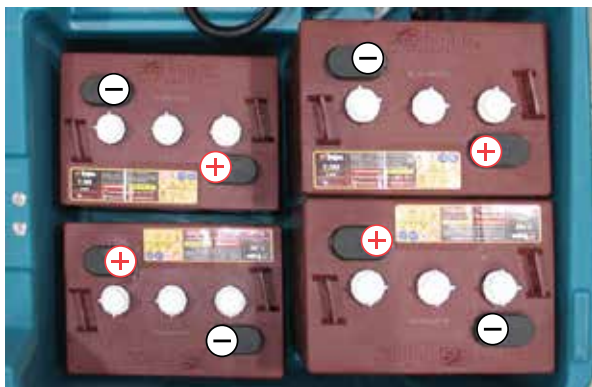

3. Sluit met gebruik van de bijgeleverde accupoolklemmen, de kabels aan op de accupolen, ROOD OP PLUS (+) & ZWART OP NEGATIEF (-). Maak de kabelverbindingen vast aan de accu volgens de specificaties van de accufabrikant.

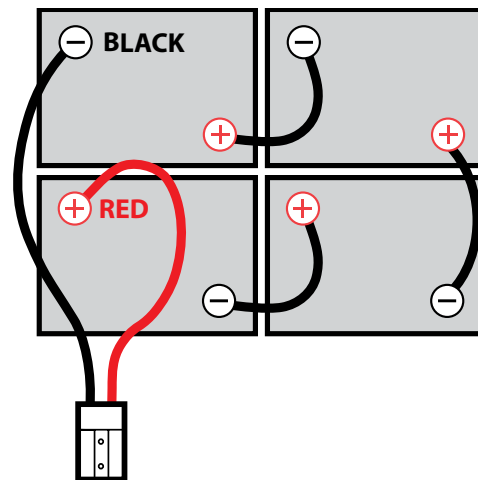

**BELANGRIJK:** Zorg voordat u een accu gaat laden, dat de acculader en de indicator op de machine voor accu ontladen juist zijn ingesteld voor het accutype. Als u deze niet juist instelt, kan dit leiden tot schade aan de accu. Zie de paragraaf **INSTELLINGEN ACCULADER**.

**LET OP:** Verwijder de accukabels niet als de lader aangesloten is, aangezien dit schade aan het systeembord kan veroorzaken.

**LET OP:** De accu dient als een tegengewicht. Houd altijd vast aan het minimale tegengewicht om de stabiliteit en de tractie van de machine te waarborgen.

*Opmerking voor IRIS accuoplaadstatistieken: Machines die over de mogelijkheid beschikken om oplaadgegevens van accu's door te geven via IRIS, zijn af fabriek voorzien van een lader en een set accu's. Wanneer het einde van de levensduur van een accu is bereikt en deze moet worden vervangen, adviseert Tennant u met klem om ter vervanging hetzelfde accutype te gebruiken zodat de machine ook in de toekomst optimaal blijft presteren. Wanneer ter vervanging een accu met een andere capaciteit (ampère-huur, Ah), van een ander type (nat, AGM, gel) of andere fabrikant wordt gekozen, neem dan contact op met de technische dienst van Tennant om de geschiktheid van de vervangende accu te bepalen, en vervolgens het juiste laadprofiel te kiezen. De beschikbaarheid van IRIS accuoplaadstatistieken kan niet worden gegarandeerd voor accu's van derden.*

*NB: Als er vocht in het accucompartiment zit, maak dan het accucompartiment droog vóór het installeren van de accu. Zie **ACCUCOMPARTIMENT AFVOERKLEP**.*



---

## WERKING VAN DE MACHINE

---

### Conventioneel schrobben:

In de modus voor conventioneel schrobben wordt een mengsel van water en reinigingsmiddel vanuit de schoonwatertank op de vloer aangebracht. De draaiende borstel(s)/pad(s) schrobben de vloer schoon. Terwijl de machine vooruitbeweegt, zuigt de vloerwisser met afzuiging het vuile water van de vloer op in de vuilwatertank.

### ec-H<sub>2</sub>O NanoClean-technologie (optioneel):

Wanneer de machine is uitgerust met de ec-H<sub>2</sub>O NanoClean-technologie, wordt gewoon water door een module geleid waarin het met elektriciteit wordt omgezet in een reinigende oplossing. Het elektrisch geactiveerde water breekt verontreinigingen op, zodat de machine vastgekoekt vuil gemakkelijk kan wegschrobben. In de vuilwatertank verandert het geactiveerde water weer in normaal water.

---

## INFORMATIE OVER BORSTELS EN PADS

---

De beste resultaten worden verkregen als u de juiste borstel of zool gebruikt voor uw schoonmaakwerkzaamheden. Hieronder vindt u een overzicht van borstels en pads en de toepassing waarvoor u iedere borstel en pad het best kunt gebruiken.

*NB: De hoeveelheid en het soort vuil spelen een belangrijke rol bij het bepalen welke soort borstel of pad u moet gebruiken. Neem contact op met een Tennant-vertegenwoordiger voor specifieke aanbevelingen.*

### Schrobborstel met zacht nylon borstelhaar (wit)

- Aanbevolen voor het schoonmaken van gecoate vloeren zonder de deklaag te verwijderen. Reinigt zonder schuren.

### Schrobborstel met polypropyleen borstelhaar (zwart)

- Deze schrobborstel met polypropyleen borstelhaar is bedoeld voor algemene doeleinden en wordt gebruikt voor het schrobben van licht vastgezet vuil. Deze borstel is zeer geschikt voor het onderhoud van beton, hout en gemetselde tegelvloeren.

### Schrobborstel met superschurend borstelhaar (grijs) -

Bevat nylonraden die zijn geïmpregneerd met schurend grit voor het verwijderen van vlekken en vuil. Heeft een krachtige werking op alle soorten oppervlakken. Uitstekend geschikt voor het verwijderen van geconcentreerd vuil, vet of bandafdrukken.

**Polijstzool (wit)** - Voor het onderhoud van hoogglans of gepolijste vloeren.

**Polijstzool (rood)** - Voor licht schrobwerk zonder de afwerking van de vloer te verwijderen.

**Schrobzool (blauw)** - Voor middelmatig tot zwaar schrobwerk. Verwijdert vuil, gemorste vloeistoffen en schuursporen.

**Schuurzool (bruin)** - Voor het schuren van de vloerafwerking om de vloer voor te bereiden om gelakt te worden.

**Zijborstel van polypropyleen** - Aanbevolen voor het opvegen van een kleine tot gemiddelde hoeveelheid vuil.

**Schuurpad voor zwaar werk (zwart)** - Gebruikt voor agressief schuren van zware lakken/afdichtmiddelen of zeer zwaar schrobwerk.

### Oppervlakvoorbereidingspad (bordeauxrode) -

Voor zeer intensief schuren van de deklaag zonder chemicaliën en het voorbereiden voor het opnieuw coaten van de vloer.

**Harige-padaandrijver** - De standaard zoolaanrijver heeft korte haren aan de achterkant om de zool op zijn plaats te houden. Deze aandrijver is geschikt voor alle zolen van Tennant met uitzondering van de zwarte zool voor zwaar werk.

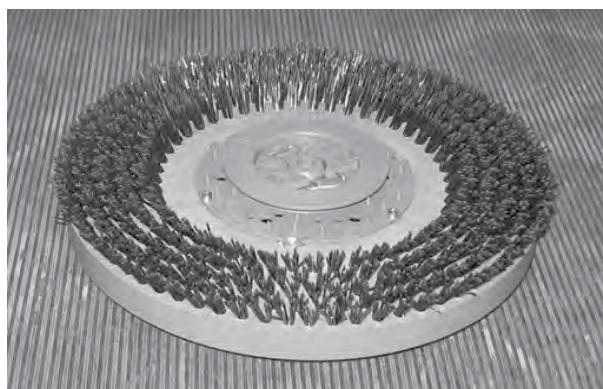

## BEDIENING

### DE MACHINE GEBRUIKSKLAAR MAKEN

#### DE VLOERWISSER BEVESTIGEN

1. Laat de schrobkop zakken.

**VOOR DE VEILIGHEID:** Voordat u de machine achterlaat of er onderhoud aan pleegt, dient u de machine op een vlakke ondergrond te parkeren, de motor uit te zetten en de sleutel uit het contact te nemen.

2. Roteer de vloerwisserslee-eenheid naar de rechterkant van de machine voor toegang tot de vloerwisserslee.

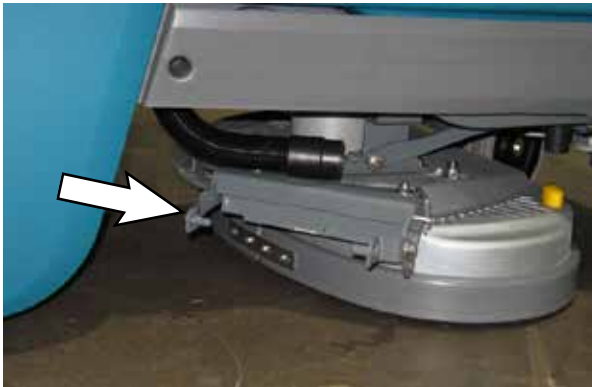

3. Lijn de vloerwisser sleepinnen uit met de vloerwisser-eenheidsbeugel.

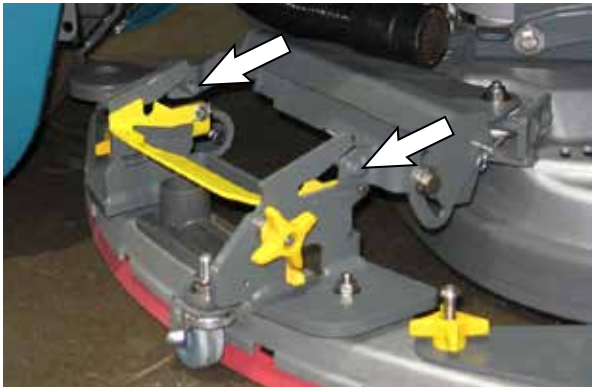

4. Glijd de vloerwissereenheid op de vloerwisserslee tot beide vloerwisser sleepinnen vast zitten in de beugel.

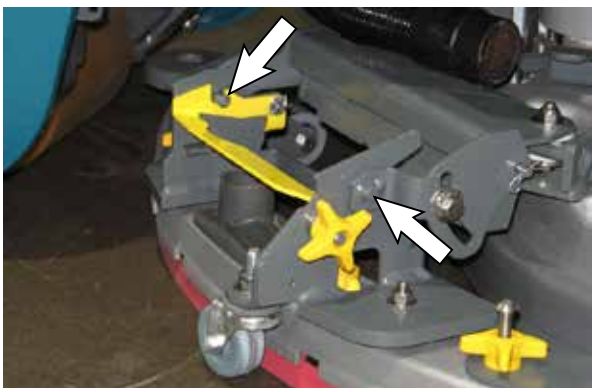

5. Machine met 20 in (50 cm). (500 mm) alleen schrobkoppen: Zorg ervoor dat beide vloerwisserpennen boven de afdichtflap van de schrobkop geïnstalleerd zijn.



6. Maak de zuigslang vast aan de vloerwissereenheid.



7. Roteer en centreer de vloerwissereenheid onder de machine.



## DE BORSTELS / PADS INSTALLEREN

1. Ga met beide voeten op het bedieningsplatform staan (duw de groene ga-pedaal niet in), draai de sleutel naar de AAN-positie en druk op de borstelvervangingsknop om de schrobkop op te lichten tot het correcte niveau om de pad(s) te kunnen installeren.

### Machines met Pro-Membrane

**bedieningspanelen:** Wacht tot de groene LED lamp stopt met knipperen en blijft branden. Zie VERVANGEN VAN BORSTEL(S) PAD(S) OP PRO-MEMBRANE MACHINES.

### Machines met Pro-Panel bedieningspanelen:

Volg de aanwijzingen op het scherm en wacht tot er groene vinkjes op het scherm verschijnen. Zie VERVANGEN VAN BORSTEL(S) PAD(S) OP PRO-PANEL MACHINES.

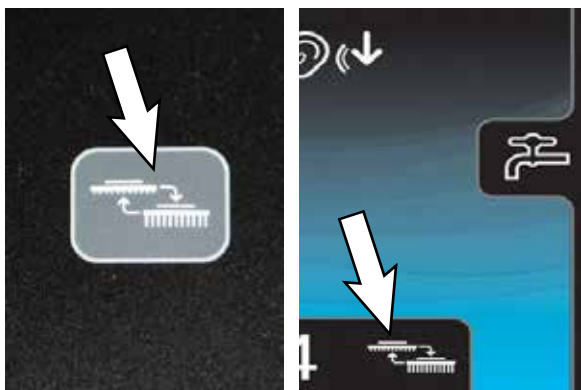

**VOOR DE VEILIGHEID:** Voordat u de machine achterlaat of er onderhoud aan pleegt, dient u de machine op een vlakke ondergrond te parkeren, de motor uit te zetten en de sleutel uit het contact te nemen.

2. Bevestig de pad aan de padaandrijver voordat u de aandrijver installeert. Zet de pad stevig vast met het middenslot.

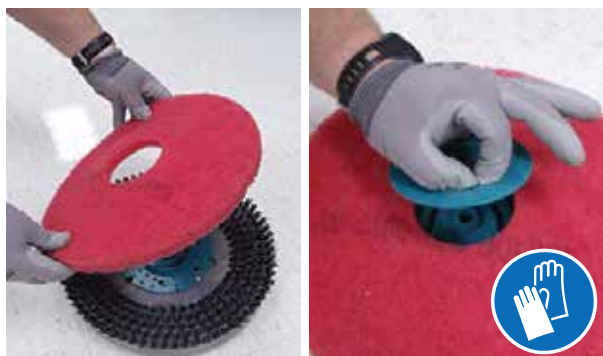

3. **Machines met magnetische borstels en padaandrijvers:** Positioneer de borstel onder de schrobkop en licht de borstel op op de schrobkop totdat de magneet in de schrobkop de borstel vastklemt.



**WAARSCHUWING:** Magnetisch veld gevaar. De magnetische padaandrijver en borstel kunnen een schadelijke invloed hebben op personen met pacemakers of medische implantaten.



**Machines met 3 nokken naven:** Plaats de drie boutkoppen in de sleuven in de motornaaf en geef een korte ruk aan de padaandrijver / borstel tegen de wijzers van de klok in, zodat de koppen vastgrijpen in de naaf.



Vervang de pads of borstels wanneer deze niet meer goed reinigen.

4. Om de padaandrijver(s) / borstel(s) te verwijderen, herhaal stap 1 en verwijder vervolgens de borstels onder de schrobkop vandaan.

## BEDIENING

### DE SCHOONWATERTANK VULLEN

**VOOR DE VEILIGHEID:** Voordat u de machine achterlaat of er onderhoud aan pleegt, dient u de machine op een vlakke ondergrond te parkeren, de motor uit te zetten en de sleutel uit het contact te nemen.

1. Verwijder de dop van de schoonwatertank.



2. Plaats de vulslang in de gele zeef en zorg dat de slang stevig op zijn plaats zit in de zeef.



3. Vul de schoonwatertank met water totdat het niveau op de 53 L (14 G)-markering staat van de indicator van de schoonwatertank.

**ec-H2O-schrobfunctie (optioneel)** – Vul de schoonwatertank uitsluitend met schoon koud water (temperatuur lager dan 21°C/70°F). Voeg geen conventionele vloerreinigingsmiddelen toe. Gebruik van reinigingsmiddelen veroorzaakt storingen in het ec-H2O-systeem.

**Conventioneel schrobben** - Vul de schoonwatertank met water (met een maximumtemperatuur van 60°C/140°F). Schenk een aanbevolen reinigingsmiddel in de schoonwatertank. Volg hierbij de menginstructies op de fles op.



**LET OP:** Gebruik bij conventioneel schrobben alleen aanbevolen in de handel verkrijgbare reinigingsmiddelen. De fabrieksgarantie vervalt bij schade door gebruik van onjuiste reinigingsmiddelen.



**WAARSCHUWING: Ontvlambare stoffen kunnen explosies of brand veroorzaken. Doe geen ontvlambare stoffen in de tank(s).**

*NB: Schakel het ec-H2O-systeem nooit in wanneer de schoonwatertank gewone reinigingsmiddelen bevat. Voordat u het ec-H2O-systeem gaat gebruiken, dient u de schoonwatertank te legen en schoon te spoelen. Vul de tank vervolgens met schoon, koud water. Gewone reinigingsmiddelen zullen een storing veroorzaken in het ec-H2O-systeem.*

4. Schakel de watertoevoer uit en verwijder de vulslang uit de gele zeef.
5. Plaats de dop weer terug op de schoonwatertank.

**DE SEVERE ENVIRONMENT  
REINIGINGSMIDDELTANK VULLEN (OPTIONEEL  
BIJ MODEL MET ec□H2O)**

**VOOR DE VEILIGHEID:** Voordat u de machine achterlaat of er onderhoud aan pleegt, dient u de machine op een vlakke ondergrond te parkeren, de motor uit te zetten en de sleutel uit het contact te nemen.

1. Trek het toegangspaneel open voor toegang tot de severe environment tank.



2. Verwijder de severe environment tank van de machine en plaats hem op de vloer.



*NB: Verwijder de severe environment tank van de machine vóór het vullen van de tank met reinigingsmiddel om schade aan de elektronische componenten te voorkomen.*

3. Draai de zwarte dop van de severe environment tank los en voeg een aanbevolen reinigingsmiddel zonder verdunning toe. Voeg geen water toe.



**⚠ WAARSCHUWING:** Ontvlambare stoffen kunnen explosies of brand veroorzaken. Doe geen ontvlambare stoffen in de tank(s).

**LET OP:** Gebruik in de severe environment tank alleen aanbevolen, in de handel verkrijgbare reinigingsmiddelen. Gebruik geen reinigingsmiddelen op basis van d-limoneen. De fabrieksgarantie vervalt bij schade door gebruik van onjuiste reinigingsmiddelen.

*NB: Het wordt aanbevolen de severe environment tank bij te vullen wanneer u de schoonwatertank vult. Zo voorkomt u dat het reinigingsmiddel opdraakt tijdens het werk.*

4. Vervang de dop op de severe environment tank.
5. Stel de mengverhoudingknop in volgens de menginstructies voor het reinigingsmiddel.



## BEDIENING

### WATERZUIVERINGSPATROON VOOR ec-H2O (ec-H2O-model)

**VOOR DE VEILIGHEID:** Voordat u de machine achterlaat of er onderhoud aan pleegt, dient u de machine op een vlakke ondergrond te parkeren, de motor uit te zetten en de sleutel uit het contact te nemen.

Het ec-H2O-systeem bevat een patroon voor waterzuivering. Deze patroon dient om het leidingsysteem in de machine te beschermen tegen kalkaanslag.

De patroon moet worden vervangen wanneer hij de maximale hoeveelheid water heeft verwerkt of (als dit eerder komt) wanneer de maximale gebruikstijd vanaf het moment van activering is bereikt.

Afhankelijk van het gebruik van de machine gaat een nieuwe patroon tussen 12 en 24 maanden mee.

Op het etiket van elke patroon staat de productiedatum vermeld. De houdbaarheidstermijn van een niet-geïnstalleerde patroon bedraagt één jaar vanaf de productiedatum. Wanneer u een nieuwe patroon plaatst, moet u de timer van de ec-H2O-module resetten. Zie de paragraaf DE WATERZUIVERINGSPATROON VOOR ec-H2O VERVANGEN.

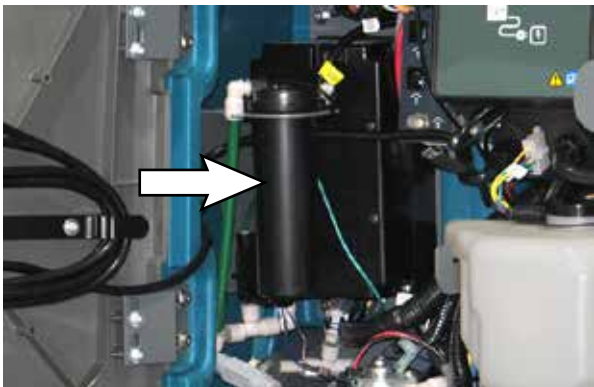

Op het bedieningspaneel wordt met een code aangegeven wanneer u de patroon moet vervangen. Het ec-H2O-icoon zal beginnen met blauw en rood knipperen. Zie FOUTCODES BIJ GEBRUIK voor meer informatie.

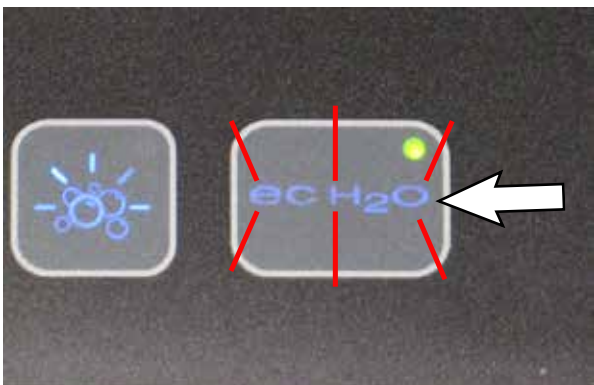

**Pro-Membrane-modellen**



**Pro-Panel-modellen**

**LET OP:** Wanneer het systeem voor het eerst wordt gebruikt of nadat de waterzuiveringspatroon is vervangen, negeert het ec-H2O-systeem automatisch gedurende maximaal 75 minuten de geselecteerde vloeistofdoserings.

**VULLEN VAN DE TANK VOOR AUTOMATISCHE ACCUWATERING (OPTIONEEL)**

**VOOR DE VEILIGHEID:** Voordat u de machine achterlaat of er onderhoud aan pleegt, dient u de machine op een vlakke ondergrond te parkeren, de motor uit te zetten en de sleutel uit het contact te nemen.

1. Til de vuilwatertank op om toegang te krijgen tot de tank voor automatische accuwatering. Laat de vuilwatertank leeglopen voordat u hem optilt.

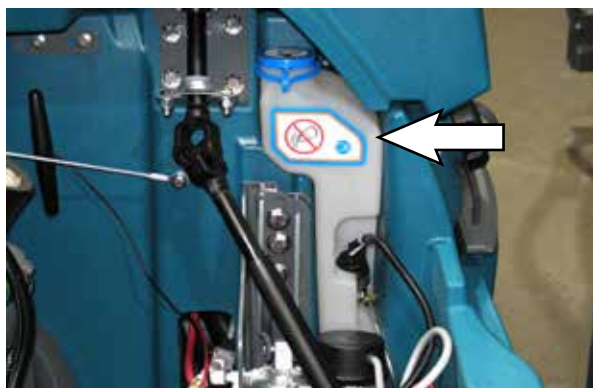

2. Verander de automatische accuwatering tank van positie zodat deze gemakkelijk gevuld kan worden.



3. Verwijder de blauwe dop van de tank voor automatische accuwatering.



4. Doe gedistilleerd water in de tank. Gebruik een trechter om de automatische accuwatering tank te vullen om te voorkomen dat er water op de gevoelige componenten komt.

**VOOR DE VEILIGHEID:** Gebruik alleen gedistilleerd water bij het vullen van de tank voor automatische accuwatering, wanneer de machine wordt gebruikt.

5. De automatische accuwatering indicator zal de gebruiker waarschuwen om gedistilleerd water toe te voegen als de tank leeg is. Zie GEBRUIK VAN HET BEDIENINGSPANEEL voor meer informatie.

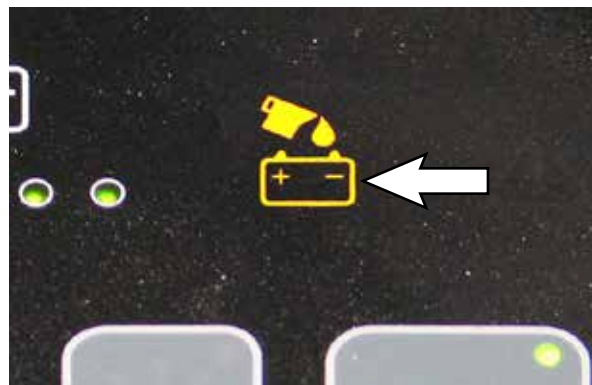

Pro-Membrane-model



Pro-Panel-model

6. Vervang de blauwe dop op de automatische accuwatering tank en berg de automatische accuwatering tank weer rechtop op.

## BEDIENING

### GEBRUIK VAN HET BEDIENINGSPANEEL

De beschikbare functionaliteit van het bedieningspaneel kan worden beperkt door de vergrendelingsfunctie. Dit gaat door middel van de functie beheerdersfuncties. Hierdoor kan de operator de instellingen niet wijzigen of opslaan. Meer uitleg vindt u in de paragraaf BEHEERDERSFUNCTIES aan het eind van deze handleiding.

Het kenmerk beheerdersfuncties laat de machine consistentere functioneren. Dit levert herhaalbare reinigingsresultaten op, maakt de prestaties van de machine onafhankelijk van de ervaring van de operator en reduceert de trainingsbehoefte van de operator.

### BEDIENING VAN BEDIENINGSELEMENTEN - PRO-MEMBRANE BEDIENINGSELEMENTEN

#### 1-STEP-KNOP

Druk met ingeschakelde sleutel op de 1-Step-knop om de schrobfunctie te activeren. De schrobkop en de dweilrubber zullen naar de vloer zakken. Druk nogmaals op de knop om de schrobfunctie te stoppen en de schrobkop en dweilrubber op te lichten.



#### KNOP VOOR BORSTELDRIJK

Druk op de toets 'Neerwaartse druk' om de neerwaartse druk van de schrobkop te vergroten of te verkleinen. De indicator van de borsteldruk geeft aan welke druk is ingesteld. Eén LED = Lage druk en twee LED's = hoge druk.



#### KNOP VOOR VLOEISTOFTOEVOER

Met de knop 'Vloeistofdosing' stelt u de dosering van de reinigingsvloeistof in. De indicator voor de vloeistoftoevoer geeft de actuele instelling voor de vloeistofdosing aan. Geen LED = geen dosering, één LED = lage dosering, twee LED's = gemiddelde dosering, drie LED's = hoge dosering.



#### KNOP QUIET-MODE (OPTIONEEL)

Druk op de Quiet-Mode-knop om het geluid van de zuigmotor te verlagen. De LED zal oplichten wanneer geactiveerd. Als u deze modus wilt uitschakelen, drukt u de knop nog eens in.

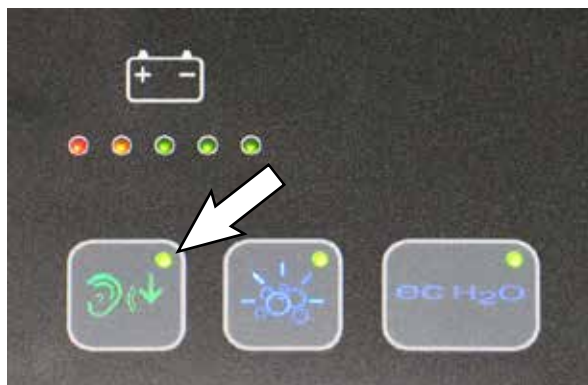



### SEVERE ENVIRONMENT KNOP (ec-H2O MODEL OPTIONEEL)

*NB: Wanneer de severe environment modus is ingeschakeld, zal het ec-H2O-systeem automatisch worden uitgeschakeld en worden de borsteldruk en de vloeistofdosering automatisch op de hoogste stand gezet. Wanneer u deze modus uitschakelt, worden de instellingen weer naar de oorspronkelijke waarden hersteld. Wanneer er gedurende langere perioden in de modus voor zware omstandigheden (Severe Environment) wordt gewerkt, kunnen indien gewenst de vloeistofdosering en de neerwaartse druk worden verminderd om zodoende spaarzaam om te gaan met het gebruik van water en reinigingsmiddel en de bedrijfstijd van de accu te optimaliseren.*

Druk op de severe environment knop om extra reinigingsmiddel toe te voegen voor sterk vervuilde gebieden.

Druk één keer op de knop voor een extra toevoer van 30 seconden. Een groene LED in de hoek van de toets knippert langzaam zolang het middel wordt gedoseerd. De LED knippert snel gedurende de laatste 5 seconden van de doseringstijd, om aan te geven dat deze extra dosering niet meer lang duurt.

Om een doorlopende toevoer van reinigingsmiddel te hebben, drukt u op de knop en houdt u deze 3 seconden vast totdat de groene LED blijft branden. Als u deze continue dosering wilt uitschakelen, drukt u de knop nog eens in.

Om de gebruiker te waarschuwen dat de severe environment tank met reinigingsmiddel leeg is, zal het bubbel-icoon 15 seconden gaan knipperen. Als de knop wordt ingedrukt als de tank leeg is, zal het bubbel-icoon 15 seconden knipperen totdat de tank opnieuw gevuld is.

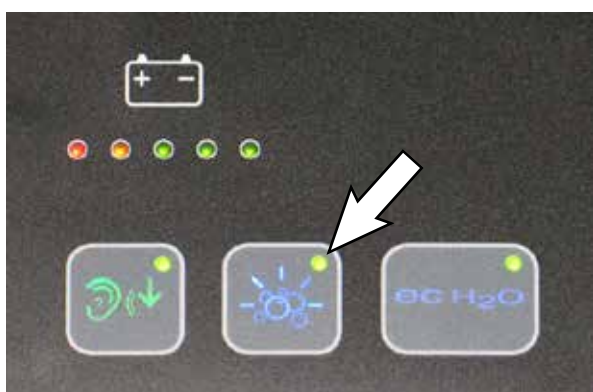

### ZONECONTROLEKNOPPEN VOOR VOORINSTELLINGEN

Gebruik de zonecontroleknoppen om tot maximaal drie zones vooraf in te stellen met verschillende vloeistofratio's, borsteldruk, schrobsnelheden en schrobmodi.

Zone 1 = Voorinstelling zonecontroleknop 1  
Zone 2 = Voorinstelling zonecontroleknop 2  
Zone 3 = Voorinstelling zonecontroleknoppen 1 en 2

De zonecontroleknoppen zijn geconfigureerd in de fabrieksinstelling voor verschillende schrobtoepassingen. Om zone 3 te gebruiken dient u de zoneknoppen 1 en 2 tegelijkertijd in te drukken. In de hoek van de knop gaat een groene LED branden om aan te geven dat de modus is ingeschakeld.



Om de zonecontroleknoppen in te stellen voor verschillende schrobtoepassingen, selecteert u de gewenste instellingen uit de onderstaande lijst, dan drukt u op de zoneknop en houdt deze ingedrukt totdat de groene LED drie keer knippert om de voorinstelling op te slaan. Om zone 3 vooraf in te stellen drukt u tegelijkertijd op de zonecontroleknoppen 1 en 2.

- Borsteldruk instellen
- Vloeistofdosering
- Quiet-Mode knop aan of uit
- ec-H2O-systeem aan of uit (optioneel)
- Severe environment Modus aan of uit (optioneel)
- Maximale schrobsnelheid (zie Beheerdersfuncties)

*NB: De Severe environment modus en het ec-H2O-systeem kunnen niet samen vooraf worden ingesteld.*

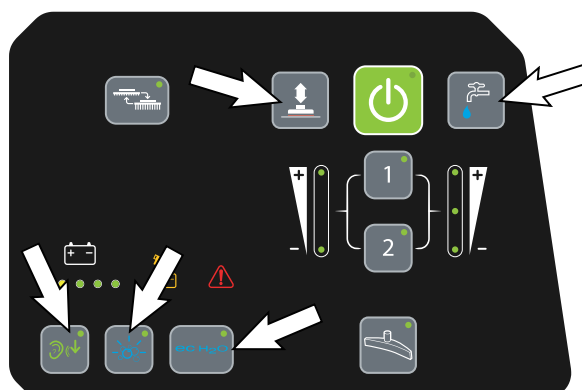

## BEDIENING

### ec-H2O-KNOP / INDICATOR (OPTIONEEL)

Het ec-H2O-systeem wordt bij het opstarten met de sleutel automatisch ingeschakeld. Een blauwe ec-H2O-indicator verschijnt wanneer de machine uitgerust is met een ec-H2O optie. De groene LED licht op wanneer ec-H2O is geactiveerd. Druk op de ec-H2O-knop om het ec-H2O-systeem uit te schakelen. De groene LED-indicator zal verdwijnen.

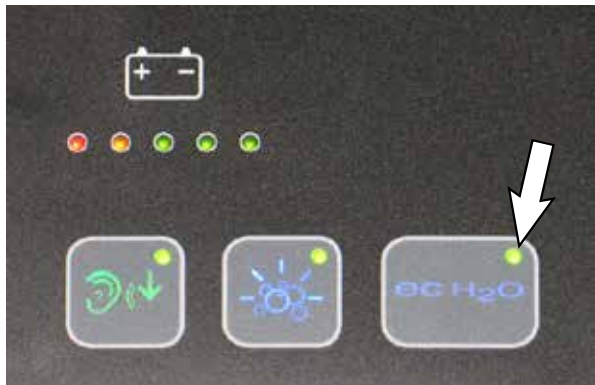

ec-H2O-INDICATOR	SITUATIE
Ononderbroken groen	Systeem functioneert normaal
Knippert rood/blauw	Gebruikstijd waterzuiveringspatroon verstreken. Vervang de patroon.
Brandt of knippert rood	Er is een systeemfout opgetreden. Zie Foutcodes bij gebruik.

*NB: Als er een fout optreedt in het ec-H2O-systeem, kan de machine automatisch het ec-H2O-systeem uitschakelen en overschakelen op conventioneel schrobben. Het icoon van de service-indicator blijft rood branden of knipperen totdat de ec-H2O-fout is opgelost.*

### SERVICE-INDICATOR

Wanneer de machine of de acculader een storing constateert, gaat de service-indicator knipperen. De accuontlaad-indicator zal ook een foutcode tonen. In de paragraaf FOUTCODES BIJ GEBRUIK vindt u uitleg bij diverse storingsmeldingen.



### ACCUSTATUSINDICATOR

De accustatusindicator geeft het laadniveau van de accu's weer tijdens gebruik van de machine. Als de accu's volledig opgeladen zijn, zijn alle vijf indicatoren verlicht. Wanneer de accu zover is ontladen dat alleen nog de rode indicator brandt, moet u stoppen met schrobben en de accu's opladen. Als de rode indicator gaat knipperen, wordt de schrobfunctie automatisch uitgeschakeld om de accu's te beschermen tegen totaal ontladen. De machine kan nog rijden als het rode lampje knippert. Zo kan de machine nog naar een laadstation worden gereden.

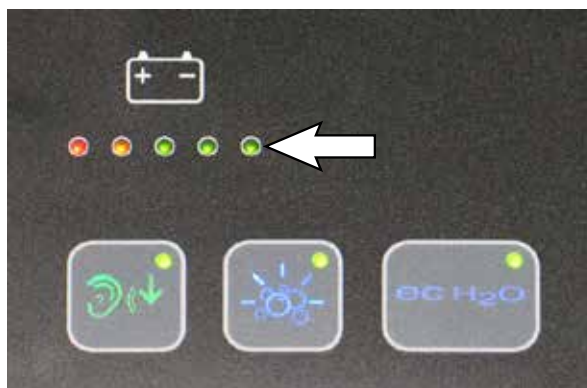

### INDICATOR AUTOMATISCHE ACCUWATERING (OPTIONEEL)

De indicator voor automatische accuwatering zal knipperen als de watertank voor de accu leeg is en bijgevuld moet worden. Om de accu's tegen beschadiging te beschermen, zal de schrobfunctie van de machine worden uitgeschakeld na 10 extra bedrijfsuren als de tank niet bijgevuld is. Als de indicator snel gaat knipperen, zal de schrobfunctie worden uitgeschakeld. Voeg gedistilleerd water toe en start opnieuw met de sleutel om de knipperende indicator uit te zetten. Zie VULLEN VAN DE TANK VOOR AUTOMATISCHE ACCUWATERING.



### BORSTELVERVANGINGSKNOP

**Machines met 3 nokken borstels:** Druk op de borstelvervangingsknop. De schrobkop zal volledig omhoog gaan om de schrobborstel(s) te verwijderen onder de schrobkop en vervolgens weer opnieuw worden geïnstalleerd.

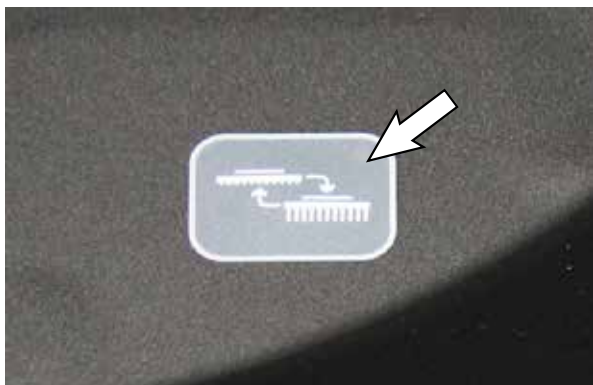

**Machines met magnetische borstels:** Druk op de borstelvervangingsknop om de borstel(s) van de schrobkop los te maken. De schrobkop zal volledig omhoog gaan om de borstel(s) te verwijderen van de schrobkop en dan gedeeltelijk omlaag gaan zodat de borstel(s) onder de schrobkop vandaan verwijderd kunnen worden. Monteer de borstel(s) opnieuw met de schrobkoppen in de gedeeltelijk verlaagde positie.

### KNOP VACUÛMVENTILATOR

Druk op de knop Vacuümventilator om de vacuümventilator in te schakelen. Om de vacuümventilator uit te zetten, drukt u de knop nogmaals in. De vacuümventilator gaat automatisch aan wanneer de 1-Step-knop is ingedrukt.

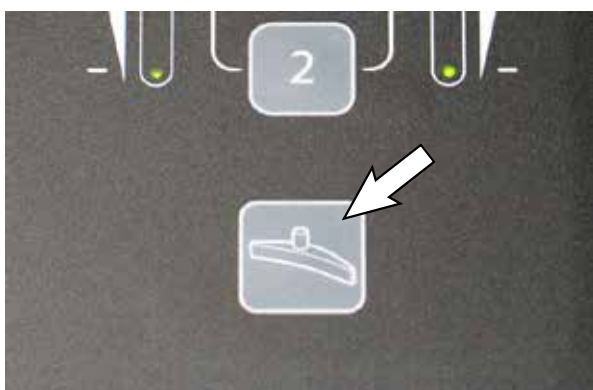

## BEDIENING

### BEDIENING VAN BEDIENINGSELEMENTEN - PRO-PANEL BEDIENINGSELEMENTEN

#### STARTSCHERM

Er zijn twee soorten gebruikersmodi die kunnen worden bediend vanuit het startscherm.

**Beheerdersmodus** - In deze modus kan de machine worden bediend met volledige toegang tot alle bedieningselementen. Ook kunt u in deze modus toestemmingen en beperkingen voor de operatormodus configureren.

**Operatormodus** - In deze modus kan de machine worden bediend met door de supervisor ingestelde toestemmingen en beperkingen.

Een nieuwe machine start standaard automatisch op in de beheerdersmodus.

Als u het startscherm wilt configureren met toestemmingen en beperkingen en aanmeldmogelijkheden voor de operatormodus, volgt u de instructies in de paragraaf **BEHEERDERSFUNCTIES** aan het einde van deze handleiding.

**Het startscherm in beheerdersmodus** biedt toegang tot de knop machine-instellingen en de knop maximale schrobsnelheid.



**Het startscherm in operatormodus** beperkt de toegang tot de knop machine-instellingen en de knop maximale schrobsnelheid.



#### HULPKNOP

Bij het eerste gebruik kunt u op de hulpknop (?) drukken om het hulpscherm te openen. Op het hulpscherm kunt u verschillende schermtaal kiezen, aanmeldgegevens inschakelen, zien wat bepaalde schermiconen betekenen, opstartvideo's voor de machine bekijken en systeeminformatie raadplegen.

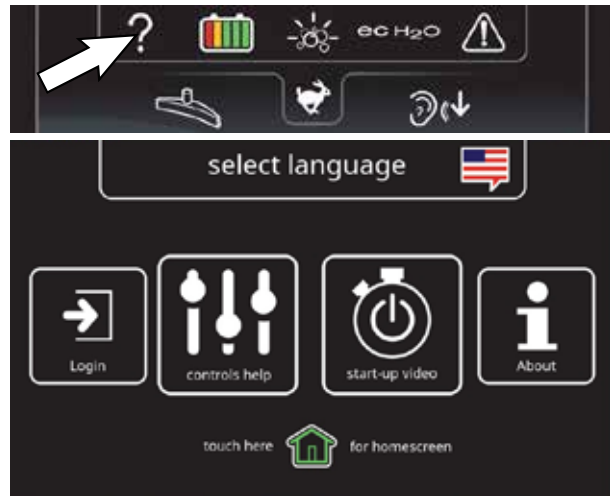

#### AANMELDSCHERM

Als aanmelden in de beheerdersmodus is ingeschakeld zal er bij het opstarten een aanmeldscherm getoond worden. Voer uw eigen aanmeldcode in en druk op de groene pijl om het startscherm te openen. Zie de instructies voor **BEHEERDERSFUNCTIES** aan het einde van deze handleiding voor het inschakelen van aanmelden.

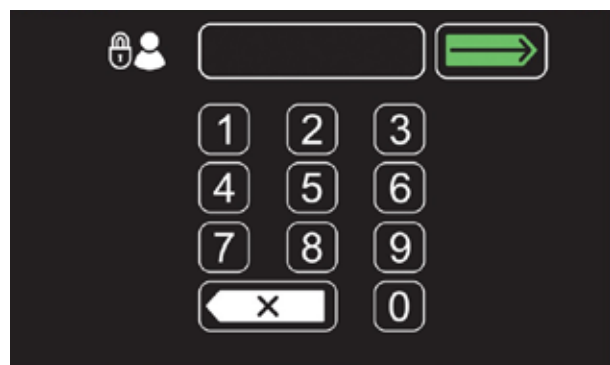

### ec-H2O-INDICATOR (optioneel)

Het ec-H2O-systeem wordt bij het opstarten met de sleutel automatisch ingeschakeld. Het ec-H2O-icoon zal op het startscherm verschijnen om aan te geven dat het systeem geactiveerd is. Druk op de ec-H2O-knop om het ec-H2O-systeem uit te schakelen. Een schuine streep door het ec-H2O-icoon geeft aan dat het systeem is uitgeschakeld.



### 1-STEP-KNOP

Druk op de 1-Step-knop om de schrobfunctie te activeren. De schrobkop en de dwellrubber zullen naar de vloer zakken. Druk nogmaals op de knop om de schrobfunctie te stoppen en de schrobkop en dwellrubber op te lichten.



### KNOP VACUÛMVENTILATOR

Druk op de knop Vacuümventilator om de vacuümventilator in te schakelen. Om de vacuümventilator uit te zetten, drukt u de knop nogmaals in. De vacuümventilator gaat automatisch aan wanneer de 1-Step-knop is ingedrukt.



### KNOP VOOR BORSTELDRUK

Druk op de toets 'borsteldruk' om de indicator voor de druk van de schrobkop te tonen. Druk op de (+)-knop om de borsteldruk te verhogen. Druk op de (-)-knop om de borsteldruk te verlagen.

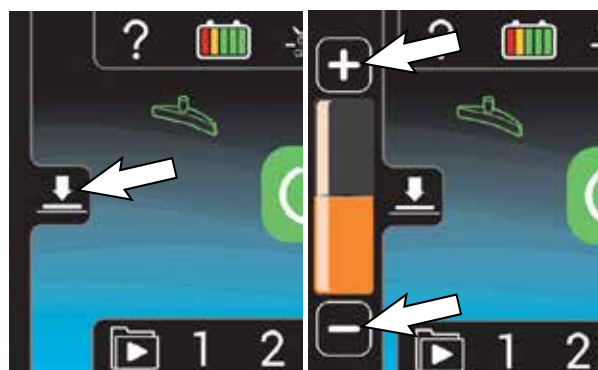

*NB: Als de borsteldruk te hoog is ingesteld voor de schrobomstandigheden, zal de borsteldruk automatisch verlaagd worden naar een lagere instelling en gaat deze knipperen. Verlaag indien deze knippert de borsteldruk om oververhitting van de motor te voorkomen.*

## BEDIENING

### KNOP VOOR VLOEISTOFTOEVOER

Druk op de knop 'Vloeistofstroom' om de indicator voor vloeistofdosering te tonen. Tik op (+) om de vloeistofdosering te verhogen. Tik op (-) om de vloeistofdosering te verlagen of uit te schakelen.



### BORSTELVERVANGINGSKNOP

**Machines met standaard borstels:** Druk op de borstelvervangingsknop. De schrobkop zal volledig omhoog gaan om de schrobborstel(s) te verwijderen onder de schrobkop en vervolgens weer opnieuw worden geïnstalleerd.

**Machines met magnetische borstels:** Druk op de borstelvervangingsknop om de borstel(s) van de schrobkop los te maken. De schrobkop zal volledig omhoog gaan om de borstel(s) van de schrobkop te verwijderen en dan gedeeltelijk omlaag gaan zodat de borstel(s) onder de schrobkop vandaan verwijderd kunnen worden. Monteer de borstel(s) opnieuw met de schrobkoppen in de gedeeltelijk verlaagde positie.



### SEVERE ENVIRONMENT KNOP (ec-H2O MODEL OPTIONEEL)

Druk op de severe environment knop om extra reinigingsmiddel toe te voegen voor sterk vervuilde gebieden.

Druk één keer op de knop voor een extra toevoer van 30 seconden. De knop gaat groen branden en timer telt de 30 seconden van dosering af. Als u deze continue dosering wilt uitschakelen, drukt u de knop nog eens in.

Om een doorlopende dosering van reinigingsmiddel te geven, drukt u 3 seconden op de knop en houdt deze ingedrukt totdat een doorlopende timer wordt getoond. Als u deze continue dosering wilt uitschakelen, drukt u de knop nog eens in.

Om de gebruiker te waarschuwen als de Severe environment tank leeg is, zal de knop geel knipperen.

*NB: Wanneer de severe environment modus is ingeschakeld, zal het ec-H2O-systeem automatisch worden uitgeschakeld en worden de borsteldruk en de vloeistofdosering automatisch op de hoogste stand gezet. Wanneer u deze modus uitschakelt, worden de instellingen weer naar de oorspronkelijke waarden hersteld. Wanneer er gedurende langere perioden in de modus voor zware omstandigheden (Severe Environment) wordt gewerkt, kunnen indien gewenst de vloeistofdosering en de neerwaartse druk worden verminderd om zodoende spaarzaam om te gaan met het gebruik van water en reinigingsmiddel en de bedrijfstijd van de accu te optimaliseren.*

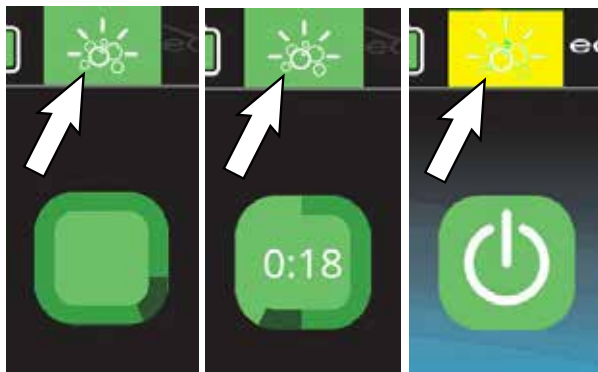

**KNOP QUIET-MODE (OPTIONEEL)**

Druk op de Quiet-Mode-knop om het geluid van de zuigmotor te verminderen voor ruimten waar geen lawaai mag worden gemaakt. Wanneer deze modus is ingeschakeld, brandt de knop groen. Als u deze modus wilt uitschakelen, drukt u de knop nog eens in.

*NB: Wanneer de Quiet-Mode is ingeschakeld, wordt er iets minder water opgezogen.*



**INDICATIELAMPJE ACCULADING**

De accustatusindicator geeft het laadniveau van de accu's weer tijdens gebruik van de machine. Als de accu's volledig opgeladen zijn, zijn alle vijf indicatoren verlicht. Wanneer de accu zover is ontladen dat alleen nog de rode indicator brandt, moet u stoppen met schrobben en de accu's opladen. Als de rode indicator gaat knipperen, wordt de schrobfunctie automatisch uitgeschakeld om de accu's te beschermen tegen totaal ontladen. De machine kan nog rijden als het rode lampje knippert. Zo kan de machine nog naar een laadstation worden gereden.



**VIDEOHANDLEIDING KNOP (Operatormodus startscherm)**

Druk op de knop voor videohandleiding om het scherm met videohandleidingen te openen. Hier vindt u video's met uitleg over het uitvoeren van specifieke procedures voor gebruik en onderhoud. Druk op de videoknoppen om de video te starten. Druk op de bladerknop voor meer video's. De videoknop rechtsonder biedt een lijst met extra videohandleidingen.

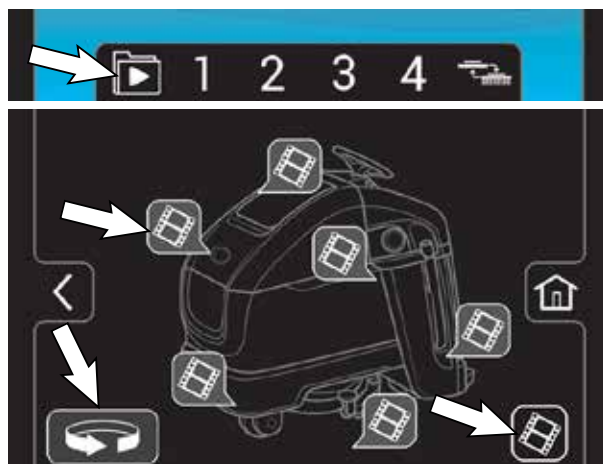

**ZONECONTROLEKNOPPEN VOOR VOORINSTELLINGEN**

Gebruik de zonecontroleknoppen om tot maximaal vier zones vooraf in te stellen met verschillende vloeistofratio's, borsteldruk, schrobsnelheden en schrobmodi.

De zonecontroleknoppen zijn geconfigureerd in de fabrieksinstelling voor verschillende schrobtoepassingen. De zonecontroleknop zal groen worden als de zone is geactiveerd.

*NB: De in de fabriek ingestelde zone-instellingen kunnen alleen in de beheerdersmodus worden gewijzigd. Meer uitleg vindt u in de paragraaf BEHEERDERSFUNCTIES aan het eind van deze handleiding.*



## BEDIENING

### ONDERHOUDSINDICATORKNOP

De onderhoudsindicatorknop op het startscherm knippert geel of rood wanneer een machinestoring wordt geconstateerd. Druk op de onderhoudsindicatorknop om het scherm met storingen te zien.

Als iets geel knippert, betekent dit dat er onderhoud nodig is, maar de machine nog wel te gebruiken is. Als iets rood knippert, is er een fout die de machine uitschakelt en waarvoor eerst onderhoud nodig is. Zie STORINGSSCHERMEN.



### STORINGSSCHERMEN

Wanneer een fout wordt geconstateerd zullen de volgende storingsschermen automatisch verschijnen om de fout aan te geven.

Druk op de pijlen naar links en rechts aan de bovenzijde van het scherm om door de storingsschermen te bladeren.

**Geel machinestoringsscherm** - Er is een machinestoring gedetecteerd. Er verschijnt een foutcode onder het storingsicoon. Zie FOUTCODES BIJ GEBRUIK.



### Knipperend blauw en rood ec-H2O-scherm

- De patroon voor waterconditionering moet worden vervangen. Zie de paragraaf DE WATERZUIVERINGSPATROON VOOR ec-H2O VERVANGEN.



**Geel ec-H2O-storingsscherm** - De machine heeft een ec-H2O-systeem water- of pompfout gedetecteerd.

**Rood ec-H2O-storingsscherm** - De machine heeft een ec-H2O-systeem elektrische fout gedetecteerd.

Er verschijnt een foutcode onder het ec-H2O-icoon. Zie FOUTCODES BIJ GEBRUIK.



*NB: Als er een fout optreedt in het ec-H2O-systeem, kan de machine automatisch het ec-H2O-systeem uitschakelen en overschakelen op conventioneel schrobben. De service-indicatorknop zal blijven knipperen totdat de ec-H2O-fout is opgelost.*



**Geel storingscherm voor automatisch**

**accuwatering** - De tank voor automatisch accuwatering is leeg en moet worden bijgevuld. Om de accu's tegen beschadiging te beschermen, zal de schrobfunctie van de machine worden uitgeschakeld na 10 extra bedrijfsuren als de tank niet bijgevuld is. Voeg gedistilleerd water toe aan de accuwatering tank en herstart om de foutmelding te wissen. Zie VULLEN VAN DE TANK VOOR AUTOMATISCHE ACCUWATERING.

**Rood****storingsscherm voor automatische accuwatering**

- De tank voor automatische accuwatering is leeg en moet worden bijgevuld. De schrobfunctie is uitgeschakeld totdat de tank bijgevuld is. Voeg gedistilleerd water toe aan de accuwatering tank en herstart om de foutmelding te wissen. Zie VULLEN VAN DE TANK VOOR AUTOMATISCHE ACCUWATERING.



## BEDIENING

### DE MACHINE BEDIENEN

**VOOR DE VEILIGHEID:** Gebruik de machine niet voordat u deze handleiding hebt gelezen en begrepen.

### CONTROLELIJST VÓÓR GEBRUIK

- Controleer de accuvloeistof. Vul indien nodig.
- Machines met Smart-Fill automatische accuwatering tank optie: Controleer de automatische accuwatering tank. Vul met gedestilleerd water indien nodig.
- Controleer het laadniveau van de accu's. Indien nodig opladen.
- Controleer de borstels op beschadigingen en slijtage. Controleer of er geen draad, touw of koord om de hoofdborstels is gewikkeld. Verwijder dit zo nodig.
- Controleer of de afdichtflap van de schrobkop beschadigd is en zorg ervoor dat de afdichtflap correct op de schrobkop geplaatst is.
- Reinig de dweilrubber wateropvangbak.
- Controleer de dweilrubberslang op vuil en verstoppingen.
- Controleer de dweilrubbers op slijtage en beschadigingen.
- Controleer dat de vuilwatertank geleegd en schoongemaakt is.
- Controleer de afdichting van het vuilwatertankdeksel op slijtage en beschadigingen.
- Maak de vuiltray van de vuilwatertank schoon.
- Reinig het vlotter afsluitscherm.
- ec-H2O*-schrobben: Controleer of er geen gewoon schoonmaakmiddel/onderhoudsmiddel meer in de schoonwatertank zit. Spoel zo nodig de tank schoon.
- ec-H2O*-schrobben: Controleer of de schoonwatertank is gevuld met helder, koud water.
- Machines met SE (Severe Environment (zware omstandigheden)) optie: Controleer het niveau van de schoonmaakmiddeltank. Vul de schoonmaakmiddeltank indien nodig.
- Controleer of de machine goed stuur.
- Controleer de claxon.

- Kijk op het onderhoudsschema of de machine toe is aan een onderhoudsbeurt.

### WERKEN MET DE MACHINE

Uitleg over de symbolen en functies van het bedieningspaneel vindt u in de paragraaf GEBRUIK VAN HET BEDIENINGSPANEEL.

1. Draai de sleutelschakelaar naar de AAN-positie.



2. Positioneer beide voeten op het gebruikersplatform zodat de hielen de gebruikersaanwezigheidspedaal induwen. De rechter voet duwt de groene ga-pedaal NIET in.



3. Modellen met *ec-H2O* - Het *ec-H2O*-systeem wordt bij het opstarten met een sleutel automatisch ingeschakeld. De *ec-H2O*-indicator zal verschijnen op het bedieningspaneel om aan te geven dat het systeem is geactiveerd.

**LET OP:** Bij conventioneel schrobben met oplosmiddelen in de schoonwatertank, dient u het ec-H<sub>2</sub>O-systeem uit te schakelen door op de ec-H<sub>2</sub>O-schakelaar te drukken. Als er per ongeluk oplosmiddel door het ec-H<sub>2</sub>O-systeem loopt, zal er een systeemstoring optreden. Om deze fout te wissen, spoelt u de schoonwatertank, voegt u schoon water toe en bedient u het ec-H<sub>2</sub>O-systeem om de fout op te lossen. Als de fout zich herhaalt, ga dan naar de recyclesleutel totdat de fout verdwijnt. Zie FOUTCODES BIJ GEBRUIK voor meer informatie.



Pro-Panel Pro-Membrane

4. Zet de vooruit/achteruit schakelaar in de richting waarin u wilt rijden.



*NB: Als de vooruit/achteruit schakelaarlampjes snel knipperen, zorg er dan voor dat de rechter voet de groene ga-pedaal niet induwt. De machine accepteert geen invoer van de vooruit/achteruit schakelaar als de lampjes snel knipperen.*

*NB: Om de richting te resetten als de gebruikersaanwezigheidspedaal is losgelaten moet de vooruit/achteruit schakelaar worden ingedrukt.*

5. Druk op de 1-Step-knop om de schrobfunctie te activeren. De schrobkop en de dweilrubber zullen naar de vloer zakken.



Pro-Panel Pro-Membrane

6. Met de hielen van beide voeten op de gebruikersaanwezigheidspedaal, plaats de rechervoet op de groene ga-pedaal om te beginnen met schrobben.



7. Stel de schrobsnelheid in door de snelheidsregeling naar de gewenste snelheid te draaien.



8. Om te stoppen met schrobben, drukt u, terwijl de machine nog rijdt, op de 1-Step-knop. De dweilrubber blijft korte tijd in gedaalde stand staan om het resterende water op te nemen en gaat dan weer omhoog.
9. Verwijder de voet van de groene ga-pedaal om de machine te stoppen en draai de sleutel naar de uit-positie.

### DUBBEL SCHROBBEN

De dubbele schrobmethode wordt gebruikt om opeengehoopt zwaar vuil te verwijderen. U doet dit door tweemaal over het te reinigen oppervlak te rijden. Maak eerst een gang over het te schrobben gedeelte met de dweilrubbers omhoog. Hierdoor wordt er vloeistof over het oppervlak verspreid die kan intrekken in het vuil op de vloer. Gebruik de methode dubbel schrobben om zwaar vervuilde oppervlakken te reinigen.

U kunt zowel met het ec-H<sub>2</sub>O-SCHROBSYSTEEM (optioneel) als met CONVENTIONELE SCHROBMETHODEN werken.

Maak de wenkwiel knop van de dubbele schrobber los, doe de wenkwiel knop omlaag, maak de knop goed vast om de dweilrubber in de opgeheven positie vast te zetten.

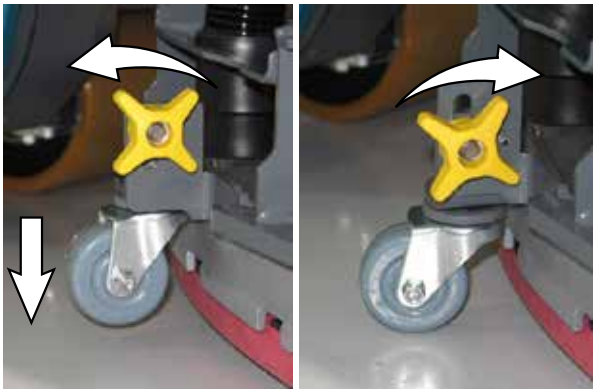

**Machines uitgerust met een Pro-Membrane bedieningspaneel:** Druk op de 1-Step-knop en vervolgens op de knop Vacuümventilator. Het lampje op de vacuümventilator dooft en de vacuümventilator zal een paar seconden later worden uitgeschakeld.



**Machines uitgerust met Pro-Panel bedieningspaneel:** Druk op de 1-Step-knop en vervolgens op de knop Vacuümventilator. Het lampje boven de knop Vacuümventilator dooft en de vacuümventilator wordt uitgeschakeld.



Schrob het zeer vuile oppervlak. Laat het reinigingsmiddel 3-5 minuten op het oppervlak inwerken.

**VOOR DE VEILIGHEID: Rijd langzaam met de machine op hellingen en glatte oppervlakken.**

Voordat u de vloer voor de tweede keer schrobt, maak de wenkwiel knop van de dubbele schrobber los, doe de wenkwiel knop omhoog, maak de wenkwiel knop goed vast om het dubbele schrobber wenkwiel in de opgeheven positie vast te zetten. Druk op de knop Vacuümventilator om de vacuümventilator in te schakelen. Het indicatielampje in de knop gaat branden. Schrob de vloer nu voor de tweede keer, waarbij u de reinigingsoplossing opzuigt.



**WAARSCHUWING: Ontvlambare of chemisch reagerende stoffen kunnen explosies of brand veroorzaken. Veeg niet op.**

*NB: Verlaag de vloeistoftoevoer als u de vloer voor een tweede keer schrobt, indien gewenst.*

*NB: Dubbel schrobben wordt niet aanbevolen op plaatsen waar de reinigingsvloeistof onder rekken kan stromen of producten kan beschadigen.*

## NOODSTOPKNOP

Druk in geval van nood de noodstopknop in. Deze rode knop onderbreekt de gehele stroomtoevoer van de machine. Draai de knop rechtsom en zet de contactsleutel naar de uit-stand en terug naar de aan-stand om de stroomtoevoer te herstellen.



## WANNEER DE MACHINE IN BEDRIJF IS



**WAARSCHUWING: Ontvlambare of chemisch reagerende stoffen kunnen explosies of brand veroorzaken. Veeg niet op**

1. Laat de schrobbanen elkaar met 5 cm overlappen.
2. Houd de machine in beweging zodat de vloerdeklaag niet beschadigd wordt.
3. Veeg de dweilrubberbladen af met een doek als de bladen strepen achterlaten op de vloer.
4. Laat de machine niet tegen palen en muren botsen.
5. Om schade aan de dweilrubber te voorkomen, zorg ervoor dat de dweilrubber gecentreerd onder de machine blijft wanneer tussen de werkplaatsen wordt gereden.

**VOOR DE VEILIGHEID: Wanneer u de machine gebruikt, let dan altijd op de ruimte boven uw hoofd als u door deuropeningen of onder lage plafonds of afdaken gaat. Rijd langzaam door deuropeningen en nauwe openingen, vooral met een dubbele schijf-model omdat de dweilrubber achter de breedte van de machine uitstrekt.**

6. Draai de machine niet op hellingen en opritten.
7. Vul altijd de Severe environment tank bij met reinigingsmiddel wanneer u de machine leegt en bijvult.

**VOOR DE VEILIGHEID: Reinig geen oppervlakken met een hellingshoek groter dan 9% en verplaats de machine niet op hellingen van meer dan 9%, wanneer u de machine gebruikt.**

8. Als er bovenmatige schuimvorming optreedt, kunt u een aanbevolen anti-schuimmiddel in de vuilwatertank gieten.

**LET OP:** De roosterafsluiter reageert niet op schuim; hierdoor kan de zuigmotor beschadigen.

9. Gebruik de dubbelschrobmethode voor sterk vervuilde oppervlakken. Schrob het oppervlak de eerste maal met de dweilrubber omhoog en laat de reinigingsvloeistof 3 tot 5 minuten inwerken. Schrob het oppervlak daarna nogmaals met de dweilrubber omlaag.
10. Laat u de machine onbewaakt achter, parkeer deze dan op een vlakke ondergrond, zet de machine uit en verwijder de sleutel.
11. Gebruik de machine niet op plaatsen waar de omgevingstemperatuur hoger is dan 110°F/43°C of lager dan 36°F/2°C.

## BEDIENING

### STROOMONDERBREKERPANEEL

**VOOR DE VEILIGHEID:** Voordat u de machine achterlaat of er onderhoud aan pleegt, dient u de machine op een vlakke ondergrond te parkeren, de motor uit te zetten en de sleutel uit het contact te nemen.

De machine is uitgerust met terugstelbare stroomonderbrekers die de machine beschermen tegen overstroom. Als een stroomonderbreker wordt geactiveerd, koppel dan de accukabel los en geef de stroomonderbreker tijd om af te koelen. Daarna kunt u de terugstelknop indrukken om de stroomonderbreker uit te schakelen. Sluit de accukabel opnieuw aan. Als u de stroomonderbreker niet kunt terugstellen of deze herhaaldelijk wordt geactiveerd, neemt u contact op met het onderhoudspersoneel.

Open de toegangsdeur voor toegang tot het stroomonderbrekerpaneel.

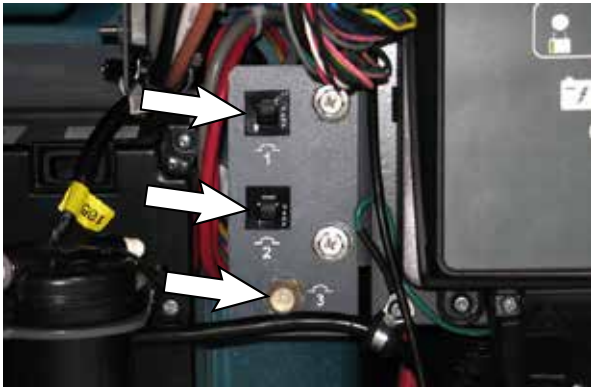

Stroomonderbreker	Toelaatbare stroomsterkte	Beveiligd circuit
CB1	4 A	Contactsleutel
CB2	10 A	ec-H2O, automatische accuwatering
CB3	70 A	Aandrijvingsregelaar

**VOOR DE VEILIGHEID:** Reparaties tijdens het onderhoud van de machine mogen alleen worden uitgevoerd door getraind personeel.

### URENTELLER

De uren teller geeft aan hoeveel uren de machine is gebruikt. Aan de hand van het aantal bedrijfsuren kunt u specifieke onderhoudsprocedures uitvoeren en de onderhoudsgeschiedenis vastleggen.



## DE TANKS LEGEN

### DE VUILWATERTANK LEGEN

De vuilwatertank moet iedere keer na gebruik geleegd en schoongemaakt worden.

1. Breng de machine naar de plek waar de tanks worden geleegd.

**VOOR DE VEILIGHEID:** Voordat u de machine achterlaat of er onderhoud aan pleegt, dient u de machine op een vlakke ondergrond te parkeren, de motor uit te zetten en de sleutel uit het contact te nemen.

2. Verwijder de aftapslang van de vuilwatertank van de haak, houd het mondstuk van de slang in de buurt van de afvoer, verwijder de dop van de slang, en laat de vuilwatertank leeglopen.



*NB: Als u de machine wilt legen met behulp van een emmer, gebruik dan een andere emmer dan de emmer waarmee u de schoonwatertank vult.*

3. Verwijder en reinig het vlotter afsluitscherm.



4. Verwijder de vuillade en leeg hem.



Spoel de vuilwatertank met schoon water en veeg eventuele vuilresten weg.



**VOOR DE VEILIGHEID:** Gebruik geen hogedrukreiniger of waterslang om de machine te reinigen. Dit kan resulteren in een elektrische storing. Gebruik een vochtige doek.

## BEDIENING

### DE SCHOONWATERTANK LEGEN

Leeg de schoonwatertank elke dag.

1. Breng de machine naar de plek waar de tanks worden geleegd.

**VOOR DE VEILIGHEID: Voordat u de machine achterlaat of er onderhoud aan pleegt, dient u de machine op een vlakke ondergrond te parkeren, de motor uit te zetten en de sleutel uit het contact te nemen.**

2. Om het resterende water uit de schoonwatertank te verwijderen, trekt u de aftapslang van de schoonwatertank.



3. Spoel de schoonwatertank met schoon water. Sluit de slang weer stevig aan op de schoonwatertank na het spoelen / afvoeren van de tank.
4. Verwijder na elke 50 bedrijfsuren het filter van de schoonwatertank en reinig het rooster. Leeg de schoonwatertank voordat u het filter verwijdt.



### ACCESSOIREWAGEN (OPTIE)

De accessoirewagen kan aan de voorzijde van een machine worden bevestigd om schoonmaakbenodigdheden te vervoeren.

**VOOR DE VEILIGHEID: Voordat u de machine achterlaat of er onderhoud aan pleegt, dient u de machine op een vlakke ondergrond te parkeren, de motor uit te zetten en de sleutel uit het contact te nemen.**

Trek om de wagen te bevestigen de hendel van de wagen omhoog en duw de wagen naar voren tot deze goed vastklemt op de machine. Laat de hendel los. Zorg ervoor dat de wagen goed vastzit voordat u de machine gebruikt.



**VOOR DE VEILIGHEID: Voordat u de machine achterlaat of er onderhoud aan pleegt, dient u de machine op een vlakke ondergrond te parkeren, de motor uit te zetten en de sleutel uit het contact te nemen.**

Trek om de wagen los te maken de hendel van de wagen omhoog en duw deze weg van de machine. Berg de wagen op een plek met een vlak oppervlak op.





## FOUTCODES BIJ GEBRUIK

Wanneer de machine of de acculader een storing constateert, gaat de service-indicator knipperen. Een foutcode wordt op de onderstaande manieren aangegeven voor nadere analyse van de storing.

### Pro-Membrane Control Panel (LED)

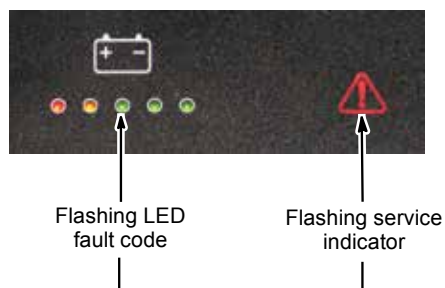

### Pro-Panel Controls (LCD)

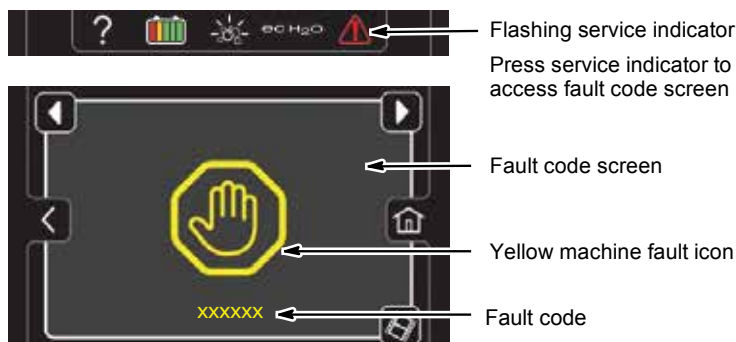

LED-foutcode ☼ = knipperend	LCD-storingscode	Oorzaak	Oplossing
☼ ☼ ☼ ☼ ☼	0xFF0	Noodstopknop geactiveerd	Geef noodstopknop vrij en start de machine opnieuw. Neem contact op met de onderhoudsdienst als de storing zich blijft voordoen.
● ● ● ☼ ●	0x0201	Waarschuwing actuator open	Neem contact op met de onderhoudsdienst.
● ● ● ☼ ☼	0x0101	Waarschuwing schrobmotor staat open	Neem contact op met de onderhoudsdienst.
● ● ☼ ● ●	0x0501	Waarschuwing zuigmotor staat open	Neem contact op met de onderhoudsdienst.
● ● ☼ ● ☼	0x0601	Waarschuwing open schoonmaakmiddelpomp	Neem contact op met de onderhoudsdienst.
● ● ☼ ☼ ●	0x0910	Aandrijvingsonderbreker geactiveerd fout	Koppel de accu los en reset de stroomonderbreker. Neem contact op met de onderhoudsdienst als het probleem zich blijft voordoen.
● ● ☼ ☼ ☼	0x0901	Aandrijfmotor staat open fout	Neem contact op met de onderhoudsdienst.
● ☼ ● ● ☼	0x0301	Vloeistofklep staat open waarschuwing	Neem contact op met de onderhoudsdienst.
● ☼ ● ☼ ☼	0x0303	Vloeistofklep krijgt te veel stroom	Neem contact op met de onderhoudsdienst.
● ☼ ☼ ☼ ●	0xFF20	CAN communicatie schrobregelaar fout	Stroomcyclus machine. Neem contact op met de onderhoudsdienst als de storing zich blijft voordoen.
	0x0B04	Accuwatering CAN-fout	
☼ ● ● ● ☼	0x0900	Aandrijfmotor I□Drive algemene fout	Stroomcyclus machine. Neem contact op met de onderhoudsdienst als de storing zich blijft voordoen.
	0x0903	Communicatieverlies aandrijving	
	0x0904	Aandrijvingskrachtcyclus vereist	
	0x0905	Fout stroomlimiet aandrijfmotor	
	0x0920 - 0x0943	Fout bij aandrijfmotor	
☼ ● ● ☼ ●	0x0906	Kortsluitingsfout aandrijfmotor laag	Neem contact op met de onderhoudsdienst.
	0x0907	Kortsluitingsfout aandrijfmotor hoog	

## BEDIENING

LED-foutcode ☀ = knipperend	LCD-storingscode	Oorzaak	Oplossing
☀ ● ● ☀ ☀	0x0103	Overstroom fout schrobmotor	Neem contact op met de onderhoudsdienst.
	0x0104	Overstroom 1 fout schrobmotor	
	0x0105	Overstroom 2 fout schrobmotor	
☀ ● ☀ ● ☀	0x0902	Hoge regelaar fout	Laat de groene ga-pedaal los en verwijder de groene ga-pedaal verstopping. Stroomcyclus machine. Neem contact op met de onderhoudsdienst als de storing zich blijft voordoen.
☀ ● ☀ ☀ ●	0x0107	FET-fout schrobmotor	Neem contact op met de onderhoudsdienst.
	0x0207	FET-fout actuatormotor	
	0x0307	Klep FET-fout	
	0x0507	Zuigmotor FET-fout	
	0x0607	FET-fout schoonmaakmiddelpomp	
	0x0617	Pomp voor accuwatering FET-fout	
☀ ● ☀ ☀ ☀	0x0503	Overstroom fout zuiger	Neem contact op met de onderhoudsdienst.
	0x0504	Overstroom 1 fout zuiger	
	0x0505	Overstroom 2 fout zuiger	
☀ ☀ ● ● ●	0x0506	Kortsluitingsbelastingfout zuiger	Neem contact op met de onderhoudsdienst.
☀ ☀ ● ● ☀	0x0603	Overstroomfout schoonmaakmiddelpomp	Neem contact op met de onderhoudsdienst.
	0x0604	Overstroom 2 fout schoonmaakmiddelpomp	
	0x0605	Overstroom 1 fout schoonmaakmiddelpomp	
☀ ☀ ● ☀ ●	0x0606	Kortsluitingsbelastingfout schoonmaakmiddelpomp	Neem contact op met de onderhoudsdienst.
☀ ☀ ● ☀ ☀	0x0926	Aandrijving oververhitting waarschuwing	Laat aandrijfmotor afkoelen. Stroomcyclus machine. Neem contact op met de onderhoudsdienst als de storing zich blijft voordoen.
☀ ☀ ☀ ● ☀	0x0106	Schrobmotor kortsluiting	Neem contact op met de onderhoudsdienst.
☀ ☀ ☀ ☀ ●	0x0102	Voltage / Stroomverlies	Neem contact op met de onderhoudsdienst.

*NB: Neem contact op met een servicemedewerker van Tennant voor alle andere storingscodes.*

## STORINGSCODES INTERNE ACCULADER

LED-foutcode ☀ = knipperend	LCD-storingscode	Oorzaak	Oplossing
☀ ☀ ☀ ● ●	0xF100	Fout in oplader.	Neem contact op met de onderhoudsdienst.
	0xF104	Accu's kunnen niet correct opladen	Neem contact op met de onderhoudsdienst.
● ☀ ☀ ● ●	0xF101	Oplader niet aangesloten op accu's.	Controleer de kabelaan sluitingen. Neem contact op met de onderhoudsdienst als de storingscode zich blijft voordoen.
● ☀ ● ● ●	0xF102	Oplader oververhit.	Laat de oplader afkoelen. Verplaats machine naar omgeving met goede ventilatie. Neem contact op met de onderhoudsdienst als de storing zich blijft voordoen.
● ☀ ☀ ☀ ●	0xF103	Communicatiefout in oplader.	Stroomcyclus machine. Neem contact op met de onderhoudsdienst als de storingscode zich blijft voordoen.

**STORINGSCODES ec-H2O-SYSTEEM (OPTIONEEL)**

af en spoel hem schoon. Vul de tank met schoon water en stel het ec-H2O-systeem in werking totdat de storingsmelding verdwijnt.

**Pro-Membrane Control Panel (LED)**

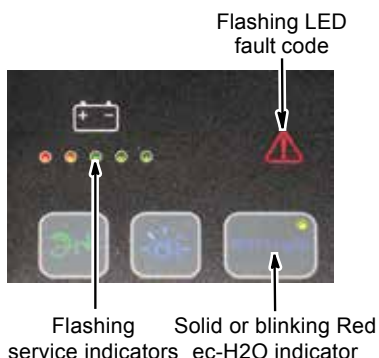

**Pro-Panel Controls (LCD)**

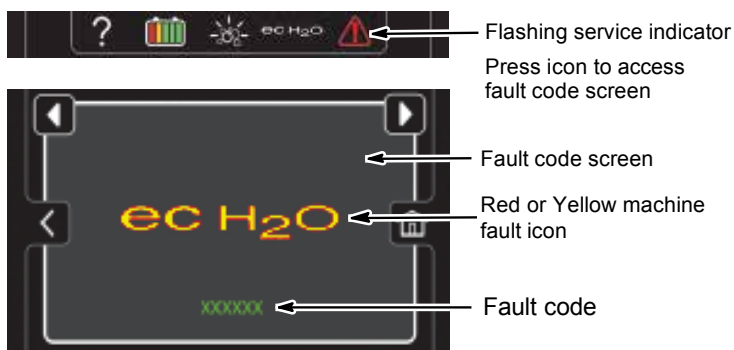

LED-foutcode ☼ = knipperend	LCD-storingscode	Oorzaak	Oplossing
● ☼ ☼ ☼ ●	0x0704	ec-H2O CAN-fout	Stroomcyclus machine. Neem contact op met de onderhoudsdienst als de storing zich blijft voordoen.
● ☼ ● ☼ ●	0x0711	ec-H2O pomp open waarschuwing	Stroomcyclus machine. Neem contact op met de onderhoudsdienst als de storing zich blijft voordoen.
● ☼ ☼ ☼ ☼	0x0713	ec-H2O pomp overstroom	Neem contact op met de onderhoudsdienst.
☼ ● ● ● ●	0x0717	ec-H2O pomp FET-fout	Neem contact op met de onderhoudsdienst.
☼ ● ☼ ● ●	0x0703	ec-H2O stroomonderbreker is geactiveerd	Stel de stroomonderbreker terug. Indien hij wordt geactiveerd, neem dan contact op met de onderhoudsdienst.
ec H <sub>2</sub> O	0x0700	ec-H2O elektrische fout	Neem contact op met de onderhoudsdienst.
	0x0712		
	0x0716		
	0x0720		
	0x0727		
	0x072A		
	0x0741		
	0x0746		
0x0747			
ec H <sub>2</sub> O	0x0702	ec-H2O water- en pompfouten	Neem contact op met de onderhoudsdienst.
	0x0708		
	0x0721		
	0x0723		
	0x0726		
	0x0728		
☼	0x0781	Schoonmaakmiddeltank is leeg	Vul de schoonmaakmiddeltank bij.
ec-H2O indicator knippert blauw/rood	0x0707	Gebruikstijd waterzuiveringspatroon verstreken	Vervang waterzuiveringspatroon.

\*Controleer of reinigingsmiddel aan de schoonwatertank is toegevoegd. Als het ec-H2O-systeem werd gebruikt met water dat reinigingsmiddel bevat, tap dan de schoonwatertank

# ONDERHOUD

## ONDERHOUD

### ONDERHOUDSSHEMA

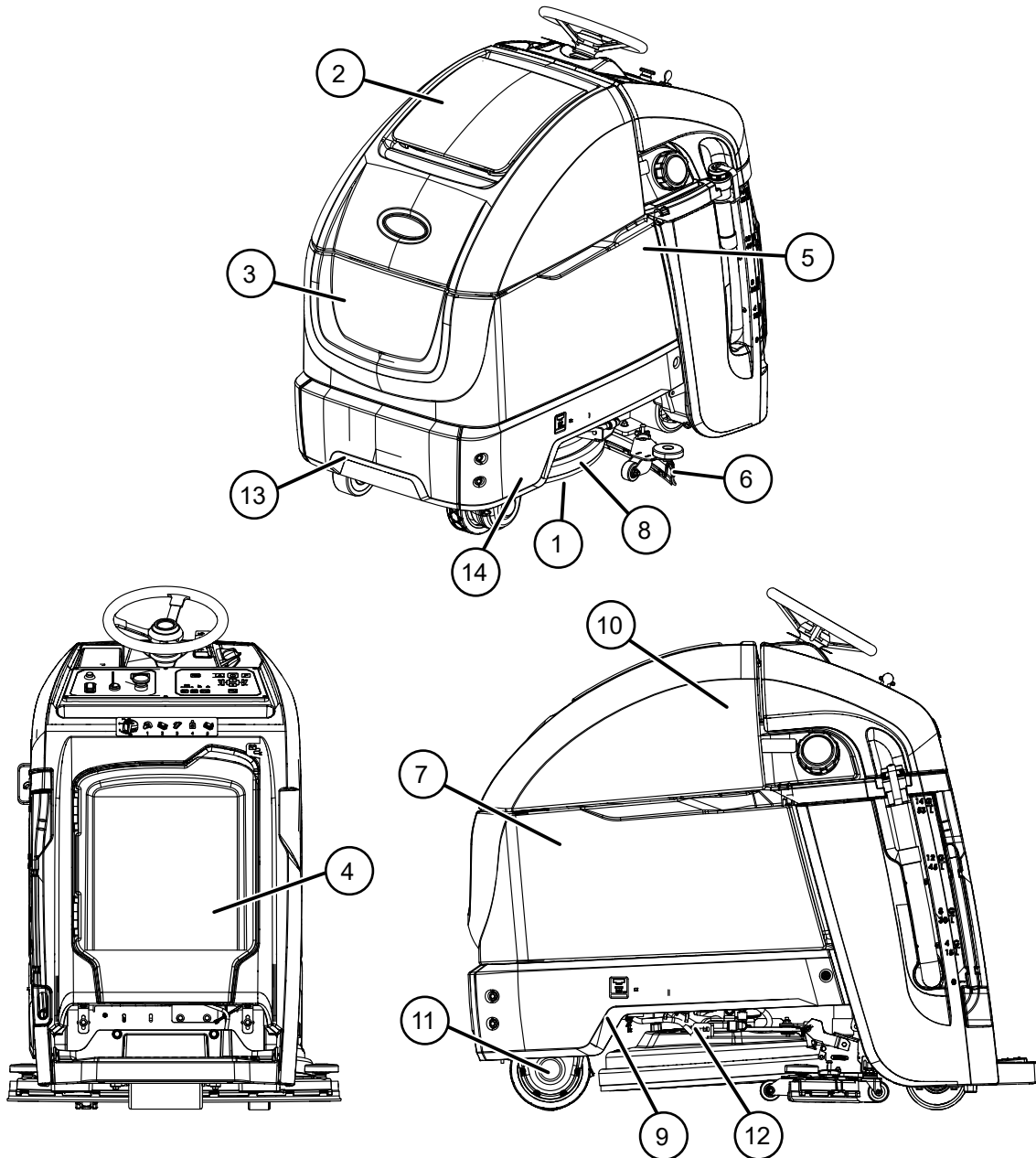

In onderstaande tabel staat de verantwoordelijke persoon voor elke procedure vermeld.

O = Operator.

T = Opgeleid personeel.

Frequentie	Verantw. persoon	Nr.	Omschrijving	Procedure	Smeermiddel/vloeistof
Dagelijks	O	1	Pad(s)	Controleren, omdraaien of vervangen	
	O	1	Borstel(s)	Controleren, reinigen	
	O	6	Dweilframe	Reinigen, controleren op beschadiging en slijtage	
	O	8	Afdichtflap schrobkop	Controleren op beschadiging en slijtage	
	O	2	Vuilwatertank	Legen, spoelen, roosterafsluiter van de vlotter en vuilvergaarbak reinigen	
	O	3	Schoonwatertank	Legen, spoelen	
	O	4	Severe environment tank (optioneel)	Controleren, bijvullen	CAD
	O	5	Tank voor automatische accuwatering (optioneel)	Controleren, bijvullen	GW
	O	7	Accu's	Indien nodig opladen	
Wekelijks	O	7	Accucellen	Elektrolytpeil controleren	GW
	O	7	Batterijhouder	Controleer vloeistof	
	O	6	Dweilrubber eenheid druipopvangbak (dubbele schijf model)	Controleer. Reinigen	
50 bedrijfsuren	O	2	Afdichting van vuilwatertankdeksel	Controleren op slijtage	
	O	9	Filter schoonwatertank	Verwijderen en reinigen	
100 bedrijfsuren	O	7	Waterbijvulsysteem van accu's (optioneel)	Slangen controleren op beschadiging en slijtage	
200 bedrijfsuren	O	7	Accu's, accupolen en kabels	Controleren en schoonmaken	
	T	13	Stuurketting	Smeren, spanning controleren en controleren op beschadiging en slijtage	GL
	T	14	Stuurkabel	Spanning controleren. Controleren op beschadiging en slijtage	
750 bedrijfsuren	T	10	Zuigmotor	Koolstofborstels vervangen	
1250 bedrijfsuren	T	11	Aandrijfmotor	Koolstofborstels vervangen	
	T	12	Borstelmotor(en)	Koolstofborstels vervangen	

**SMEERMIDDEL/VLOEISTOF**

GW Gedestilleerd water

CAD Commercieel goedgekeurd reinigingsmiddel

GL SAE 90 versnellingsbakolie

## ONDERHOUD

### ONDERHOUD VAN DE MACHINE

U houdt de machine in goede staat door het volgende onderhoudsschema aan te houden.

**VOOR DE VEILIGHEID:** Voordat u de machine achterlaat of er onderhoud aan pleegt, dient u de machine op een vlakke ondergrond te parkeren, de motor uit te zetten en de sleutel uit het contact te nemen.

**VOOR DE VEILIGHEID:** Wanneer u onderhoud aan de machine pleegt, dient u waar nodig een persoonlijke beschermende uitrusting te dragen. Reparaties mogen alleen worden uitgevoerd door getraind personeel.

### GELE AANRAAKPUNTEN

Deze machine heeft gele aanraakpunten die eenvoudig te vinden zijn voor simpele serviceonderdelen. Er is geen gereedschap nodig voor deze onderhoudswerkzaamheden.



3. Veeg de dweilrubberbladen schoon. Inspecteer de bladen op beschadiging en slijtage. Draai de bladen als ze versleten zijn. Zie DWEILRUBBERBLAD VERVANGEN.



4. Reinig de afdichtflap van de schrobkop. Controleer op slijtage en beschadiging. Vervang deze als hij versleten of beschadigd is.



5. Leeg de vuilwatertank, spoel hem uit en reinig hem. Zie de paragraaf DE TANKS LEGEN



### DAGELIJKS NADAT U DE MACHINE HEEFT GEBRUIKT

1. Draai de pad om of vervang hem wanneer hij versleten is. Zie BORSTEL EN PAD VERVANGING.



2. Vervang de borstels wanneer deze niet meer goed reinigen. Zie BORSTEL EN PAD VERVANGING.



**VOOR DE VEILIGHEID:** Gebruik geen hogedrukreiniger of waterslang om de machine te reinigen. Dit kan resulteren in een elektrische storing. Gebruik een vochtige doek.

6. Verwijder de vuillade en leeg hem.



7. Verwijder en reinig het vlotter afsluitscherm.



8. Leeg en spoel de schoonwatertank.



9. Severe environment-optie - vul de severe environment tank bij met een aanbevolen reinigingsmiddel zonder verdunning. Plaats de dop terug.



10. Automatische optie voor accuwatering - hervul de tank met gedistilleerd water. Plaats de dop terug.

*NB: Controleer op vocht in de accuhouder bij het bijvullen van de automatische accuwatering tank. Laat al het vocht uit de accuhouder lopen. Zie ACCUCOMPARTIMENT AFVOERKLEP.*



## ONDERHOUD

11. Laad de accu's op. Zie de paragraaf ACCU'S.

**LET OP:** Verwijder de accukabels niet als de lader aangesloten is, aangezien dit schade aan het systeembord kan veroorzaken.

12. Reinig de buitenkant van de machine met een allesreiniger en een vochtige doek.



### NA EEN WEEK VAN GEBRUIK

1. Controleer het accuzuurniveau in alle accu's. Zie de paragraaf ACCU'S.

*NB: Als de machine is uitgerust met het automatische of handmatige accuwatersysteem, zie ACCU'S.*

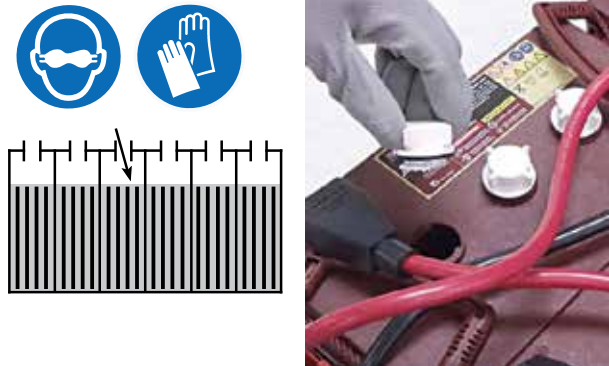

2. Controleer op vocht in de accuhouder. Zie **ACCUCOMPARTIMENT AFVOERKLEP**.

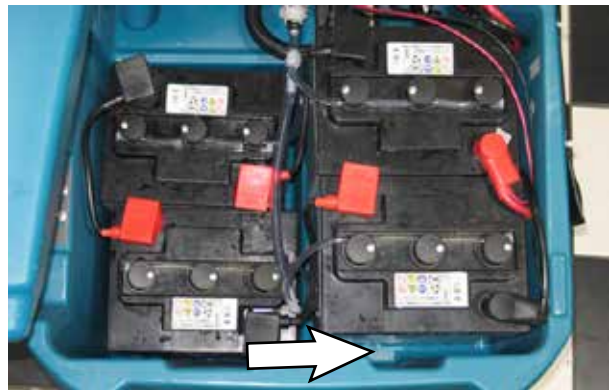

3. **Machine met 24 in. (600 mm) alleen schrobkoppen:** Verwijder het deksel van de druiptvanger van de dwellrubber eenheid en reinig de opvangbak.





**TELKENS NA 50 BEDRIJFSUREN**

1. Controleer en reinig de afdichting van het vuilwatertankdeksel. Vervang deze indien beschadigd.



2. Leeg de schoonmaakmiddeltank. Verwijder het filter van de schoonwatertank en reinig het. Draai de filterhouder tegen de klok in om hem te verwijderen.



**TELKENS NA 100 BEDRIJFSUREN**

Indien de machine is uitgerust met het optionele accuvulstelsel, moet u de watertoevoerslangen en aansluitingen inspecteren op slijtage en beschadigingen. Vervang het systeem als het is beschadigd.

**VOOR DE VEILIGHEID: Wanneer u onderhoud aan de accu's pleegt, dient u waar nodig een persoonlijke beschermende uitrusting te dragen. Vermijd lichamelijk contact met accuzuur.**

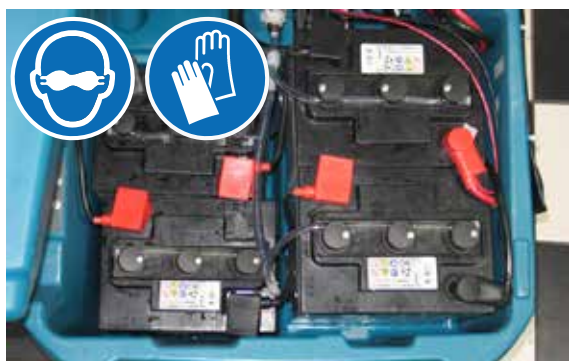

**TELKENS NA 200 BEDRIJFSUREN**

1. Controleer of de accu nog vastzit en maak de bovenkant van de accu's en de accupolen en kabelklemmen schoon om corrosie van de accu's te voorkomen. Zie de paragraaf ACCU'S.
2. Controleer op beschadiging en slijtage en smeer de stuurketting.

**VOOR DE VEILIGHEID: Reparaties tijdens het onderhoud van de machine mogen alleen worden uitgevoerd door getraind personeel.**



3. Controleer de stuurketting op beschadiging en slijtage. Gebruik een spanningsmeter om de stuurkettingspanning te controleren.

**VOOR DE VEILIGHEID: Reparaties tijdens het onderhoud van de machine mogen alleen worden uitgevoerd door getraind personeel.**



**ELEKTRISCHE MOTOREN**

Vervang de koolborstels van de motor zoals aangegeven. Neem contact op met getraind personeel voor vervanging van de koolborstels.

Vervanging van de koolborstels	Uren
Zuigmotor	750
Aandrijfmotor	1250
Borstelmotor(en)	1250

## ONDERHOUD

### Accu's

**VOOR DE VEILIGHEID: Voordat u de machine achterlaat of er onderhoud aan pleegt, dient u de machine op een vlakke ondergrond te parkeren, de motor uit te zetten en de sleutel uit het contact te nemen.**

De levensduur van de accu's hangt af van correct onderhoud. U doet het langst met de accu's wanneer u de onderstaande punten in acht neemt:

- Laad de accu's niet vaker dan één keer per dag op en alleen nadat de machine gedurende minimaal 15 minuten is gebruikt.
- Laat de accu's niet gedurende lange tijd ongebruikt terwijl ze gedeeltelijk zijn ontladen.
- Laad de accu's uitsluitend op in een ruimte met goede ventilatie, zodat vrijkomend gas wordt afgezogen.
- Laat de oplader de accu's volledig opladen voordat u de machine weer gebruikt.
- Controleer het elektrolytpeil van natte accu's eens per week en zorg dat het peil correct blijft.

Tennant levert uw machine met ofwel natte loodzuuraccu's ofwel onderhoudsvrije (dichte) AGM-accu's.

**VOOR DE VEILIGHEID: Wanneer u onderhoud aan de machine pleegt, dient u alle metalen voorwerpen uit de buurt van de accu's te houden. Vermijd lichamelijk contact met accuzuur.**

### ONDERHOUDSVRIJE ACCU'S

Onderhoudsvrije accu's (dichte AGM-accu's) hoeven niet te worden bijgevuld met water. Reiniging en bepaalde andere routinematige onderhoudshandelingen blijven echter wel noodzakelijk.

### NATTE LOODZUURACCU'S

De natte loodzuuraccu's moeten regelmatig worden bijgevuld met water volgens onderstaande beschrijving. Controleer het accuzuurpeil van de accu's wekelijks.

*NB: Als de machine is uitgerust met het automatisch of handmatig accuwateringsysteem, ga dan verder naar de instructies voor ACCUWATERINGSSYSTEMEN.*

Het elektrolytpeil moet vóór het laden net boven de accuplatten staan. Voeg zo nodig gedistilleerd water toe. **VUL NIET TE VEEL BIJ.** Het elektrolyt zet tijdens het opladen uit en kan overstromen. Na het laden kunt u verder gedistilleerd water bijvullen tot het peil ongeveer 3 mm onder de peilgaten staat.

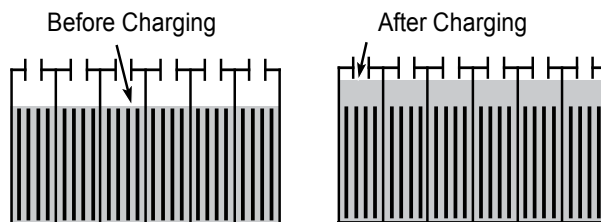

### AANSLUITINGEN CONTROLEREN/REINIGEN

Controleer na elke 200 bedrijfsuren of de accukabels nog vastzitten en maak de bovenkant van de accu's en de accupolen en kabelklemmen schoon om corrosie van de accu's te voorkomen. Gebruik een schrobborstel met een sterk mengsel van zuiveringszout en water. Verwijder de accudoppen niet tijdens het schoonmaken van de accu's.



## DE ACCU'S OPLADEN

De oplaadinstructies in deze handleiding zijn bedoeld voor de acculader die bij uw machine is meegeleverd. Het gebruik van andere, niet door Tennant geleverde of goedgekeurde acculaders is verboden.

Als uw machine is voorzien van een externe acculader, raadpleegt u de gebruikshandleiding bij de oplader voor de bedieningsinstructies. Neem contact op met de distributeur of met Tennant voor aanbevolen acculaders als de machine zonder oplader wordt geleverd.

**VOOR DE VEILIGHEID: Door het gebruik van niet-compatibele acculaders kunnen de accupakketten beschadigd raken en ontstaat er mogelijk brandgevaar.**

**BELANGRIJKE MEDEDELING:** De acculader is ingesteld om het accutype dat bij uw machine is geleverd op te laden. Als u een ander type accu of een accu met een andere capaciteit wilt gebruiken (bijv. nat loodzuur, onderhoudsvrij, gesloten, AGM-accu's, enz.), moet u het oplaadprofiel van de acculader wijzigen om beschadiging van de accu te voorkomen. Zie de paragraaf **INSTELLINGEN ACCULADER**.

1. Rijd de machine naar een goed geventileerde ruimte als u gaat opladen.



**WAARSCHUWING: Accu's geven waterstofgas af. Dit kan explosies of brand veroorzaken. Houd de machine tijdens het opladen uit de buurt van vonken en open vuur.**

2. Parkeer de machine op een vlakke, droge ondergrond, schakel de machine uit en neem de sleutel uit het contactslot.

**VOOR DE VEILIGHEID: Voordat u onderhoud pleegt aan de accu's: parkeer de machine op een vlakke ondergrond, zet hem uit en verwijder de contactsleutel.**

3. Indien de machine is uitgerust met natte loodzuuraccu's dient u eens per week het elektrolytpeil te controleren voordat u de accu's oplaadt. Controleer voor modellen die zijn uitgerust met het automatische accuwateringssysteem of de watertank voor de automatische accu bijgevuld moet worden. Voeg zo nodig gedistilleerd water toe.
4. Modellen met interne lader: neem het netsnoer van de lader van de opberghaken en steek de stekker in een geaard stopcontact.

**VOOR DE VEILIGHEID: Open de vuilwatertank als de temperatuur boven de 80°F/27°C is wanneer de accu's worden opgeladen.**

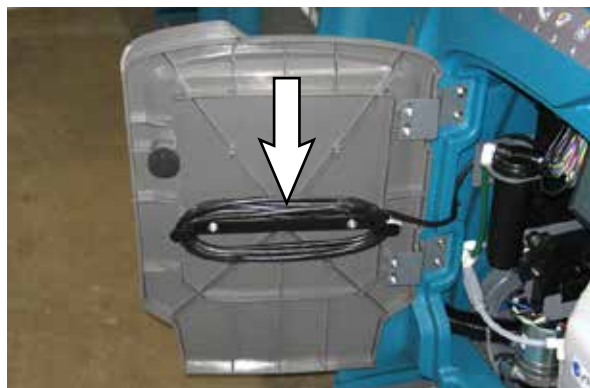

Modellen met externe laders: sluit eerst het netsnoer van de lader aan op de aansluiting voor het opladen van de accu op de machine en steek vervolgens de stekker in een geaard stopcontact. Raadpleeg de gebruikshandleiding van de externe acculader voor bedieningsinstructies. Sluit de vuilwatertank niet op de kabels van de oplader als er wordt opgeladen met een externe lader.

**VOOR DE VEILIGHEID: Ontkoppel de gelijkstroomkabel van de externe lader niet van de machine terwijl de accu wordt opgeladen. Hierdoor kunnen vonken ontstaan. Als het opladen moet worden onderbroken, neemt u eerst de stekker van de wisselstroomkabel uit het stopcontact.**

5. De lader begint automatisch met opladen en slaat vanzelf af als de accu's volledig opgeladen zijn. De maximale laadcyclus duurt 6 tot 12 uur, afhankelijk van het accutype.

Ingebouwde acculader: De lampjes van de accustatusindicator knipperen 'golvend' van links naar rechts tijdens het opladen. Wanneer de vijf accustatusindicatoren herhaaldelijk twee keer knipperen, is de laadcyclus voltooid.



Pro-membrane



Pro-panel

**LET OP: Verwijder de accukabels niet als de lader aangesloten is, aangezien dit schade aan het systeembord kan veroorzaken.**

## ONDERHOUD

6. Neem na het opladen van de accu's de stekker uit het stopcontact en wikkel het snoer om de snoerhaken.

Modellen met een externe lader: haal altijd eerst de stekker uit het stopcontact voordat u de lader loskoppelt van de machine.

### INSTELLINGEN ACCULADER

De acculader is ingesteld om het accutype dat bij uw machine is geleverd op te laden. Als u een ander type accu of een accu met een andere capaciteit wilt gebruiken, moet u het oplaadprofiel van de acculader wijzigen om beschadiging van de accu te voorkomen.

De accuontlaadindicator dient ook opnieuw te worden geprogrammeerd om overeen te komen met het accutype om schade aan de accu en kortere levensduur te voorkomen.

*NB: Voor machines zonder accu, is de accuontlaadindicator en de interne acculader standaard ingesteld op GEL-accu's. Als u kiest voor een ander accutype, dienen de instellingen te worden gewijzigd, zoals hieronder beschreven.*

*NB: Voor modellen zonder accu's en met een externe lader, is de externe lader vanuit de fabriek ingesteld op natte loodzuur accu's. De accuontlaadindicator van de machine is standaard ingesteld op GEL-accu's. De accuontlaadindicator moet opnieuw worden ingesteld om overeen te komen met de laadinstellingen (Zie EXTERNE ACCULADER hieronder).*

*IRIS MODELLEN: Voor modellen uitgerust met de capaciteit om oplaadgegevens van accu's via IRIS te rapporteren, raadt Tennant aan om hetzelfde accutype te gebruiken. Als een ander amp uur of accutype gewenst is, neem dan contact op met de klantenservice van Tennant.*

### EXTERNE ACCULADER:

1. Om de laadinstellingen van de externe accu te wijzigen, raadpleeg de gebruikshandleiding van de externe lader.
2. Om de accuontlaadindicator opnieuw te programmeren:

**Pro-Membrane-model** - Onderhoudssoftware nodig, neem contact op met ondersteuning.

**Pro-Panel-model** - Zie WIJZIGEN VAN INSTELLINGEN VAN DE INTERNE ACCULADER in de BEHEERDER-sectie voor Pro-Panel-modellen.

### INGEBOUWDE ACCULADER:

**Pro-Membrane Model** - Voor het wijzigen van de instellingen van de interne acculader is onderhoudssoftware vereist, neem contact op met ondersteuning. Als alternatief kan het laadprofiel ook handmatig worden gewijzigd. Zie WIJZIGEN VAN INSTELLINGEN VAN DE INTERNE ACCULADER voor Pro-Membrane-model. De accuontlaadindicator zal zich automatisch aanpassen aan het accutype als het acculaadprofiel gewijzigd wordt.

**Pro-Panel-model** - Voor het wijzigen van de instellingen van de interne acculader, zie WIJZIGEN VAN INSTELLINGEN VAN DE INTERNE ACCULADER in de BEHEERDER-sectie voor Pro-Panel-modellen. De accuontlaadindicator zal zich automatisch aanpassen aan de keuze van de accu.

### WIJZIGEN VAN INSTELLINGEN VAN DE INTERNE ACCULADER (Pro-Membrane-model)

Volg voor het handmatig aanpassen van de interne acculader voor een ander accutype, zorgvuldig de instructies zoals hieronder beschreven:

*NB: De handmatige methode is alleen een alternatief dat ondersteuning kan uitvoeren als u met de Service Application Software de instelling niet kunt wijzigen.*

1. Koppel de accukabel los op het punt waarop hij op de machine is aangesloten.

**VOOR DE VEILIGHEID: Voordat u onderhoud pleegt aan de machine: parkeer de machine op een vlakke ondergrond, zet hem uit en verwijder de contactsleutel.**

2. Open het toegangspaneel voor toegang tot de interne acculader.
3. Trek voorzichtig het label van de lader af voor toegang tot de kiesknopinstellingen.

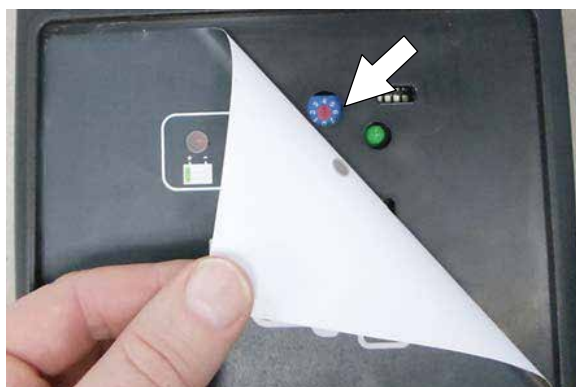

4. Stel met een kleine platte schroevendraaier de instelknop in op uw type accu, zoals te zien in onderstaande tabel.

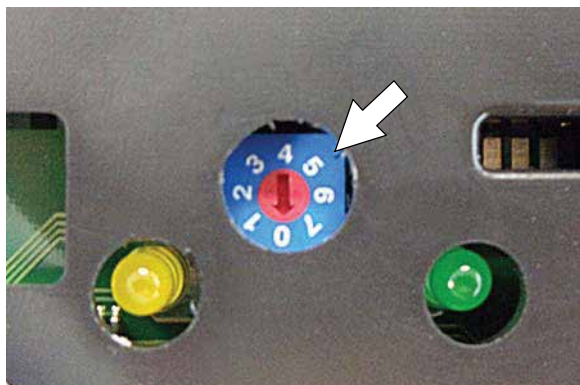

Draaipositie	Instelling per accutype met Ah-bereik
0	CAN-BUS instelling*
1	Nat, Trojan 180-260 Ah
2	Nat, Trojan 270-360 Ah
3	Nat, Enersys/Tab 200-350 Ah
4	AGM, Tianneng 180-260 Ah
5	AGM, Discover 200-350 Ah
6	Gel, Sonnenschein 80-150 Ah

*\* De CAN-BUS-instelling, kiespositie "0", is de software-instelling die is geprogrammeerd om overeen te komen met het accutype dat bij de machine geleverd is. Als de keuze handmatig naar een andere instelling is gewijzigd, mag deze niet teruggezet worden naar "0" omdat anders de accu beschadigd kan worden. De Service Application Software is vereist om de keuze terug te zetten naar "0". Neem contact op met de onderhoudsdienst.*

5. Plak het weergavelabel terug.
6. Stel de indicatielampjes van de accustatus in op het nieuwe accutype door de stekker van de ingebouwde acculader in het stopcontact te steken. De software van de machine zal de BDI automatisch opnieuw programmeren naar het nieuwe accutype.

## ONDERHOUD

### ACCU-WATERVULSYSTEEM MET HANDPOMP(TAB ACCU-OPTIE)

De volgende instructies zijn voor modellen die zijn uitgerust met het optionele handmatige accu-watervulstelsysteem.

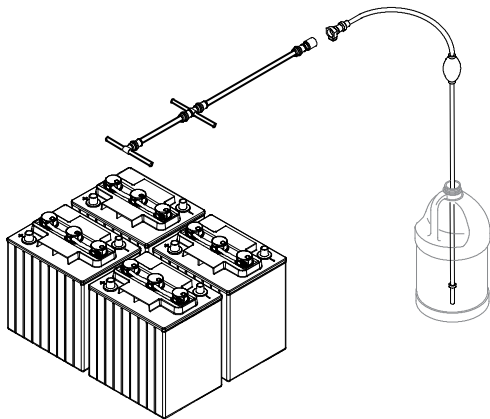

Met dit optionele handmatige accu-watervulstelsysteem kunt u op veilige en eenvoudige wijze het elektrolytpeil in de accu's op het juiste niveau houden. Dit systeem is exclusief ontworpen voor BFS TAB natte accu's.

**VOOR DE VEILIGHEID: Wanneer u onderhoud aan de machine pleegt, dient u waar nodig een persoonlijke beschermende uitrusting te dragen. Vermijd lichamelijk contact met accuzuur.**

Controleer de slangen en aansluitingen op beschadiging of slijtage voordat u het accuvulstelsysteem gebruikt.

1. Laad de accu's volledig op vóór gebruik van het accuvulstelsysteem. Vul de accu's niet bij met water vóór het opladen; het elektrolyt zet tijdens het opladen uit en kan overstromen.
2. Als de accu's zijn opgeladen, controleert u het elektrolytpeil door middel van de indicatoren op de accudeksels (zie afbeelding 79). Indien de witte niveau-indicator een te laag peil aangeeft, vul dan gedistilleerd water bij zoals hieronder is beschreven. Indien de witte niveau-indicator in de positie 'vol' staat (tegen het doorzichtige venster), dan heeft het elektrolyt het juiste niveau en hoeft er geen water te worden bijgevuld.



3. Zoek de aansluiting van de accuvulslang in het accucompartiment. Sluit de slang van de handpomp aan op het accu-watervulstelsysteem.



4. Steek het andere uiteinde van de handpompslang in een fles gedistilleerd water



5. Druk de balg van de handpompslang in totdat deze hard aanvoelt (zie afbeelding 82). De witte niveau-indicatoren gaan omhoog naar de positie 'vol'.



6. Nadat het water is bijgevuld, bergt u de handpompslang op in het accucompartiment van de machine zodat u deze later opnieuw kunt gebruiken.

**SMART-FILL AUTOMATISCHE ACCUWATERING (OPTIONEEL)**

**VOOR DE VEILIGHEID: Wanneer u onderhoud aan de machine pleegt, dient u waar nodig een persoonlijke beschermende uitrusting te dragen. Vermijd lichamelijk contact met accu's.**

Het automatische accuwateringssysteem is ontworpen om automatisch de accu bij te vullen nadat de machine een beperkt aantal laadrondes heeft bereikt. De accukappen niet verwijderen en niet handmatig water aan de accu's toevoegen.

Controleer het automatische vulsysteem op lekkage, losse slangaansluitingen en beschadiging of slijtage. Vervang deze indien beschadigd.

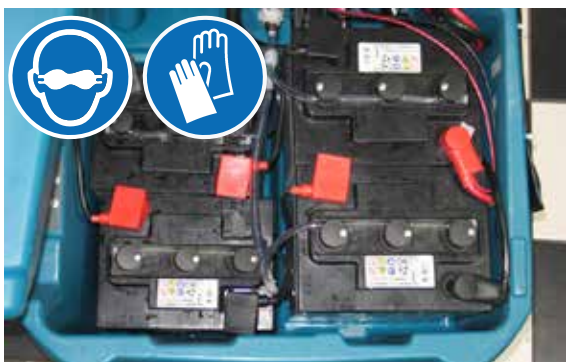

Controleer het waterniveau in de automatische vultank regelmatig. Vul gedistilleerd water bij indien het niveau laag is.

**VOOR DE VEILIGHEID: Gebruik alleen gedistilleerd water bij het vullen van de tank voor automatisch accuwateren.**



De indicator van de vultank zal de gebruiker waarschuwen om gedistilleerd water toe te voegen als de tank leeg is. Zie **GEBRUIK VAN HET BEDIENINGSPANEEL** voor meer informatie.

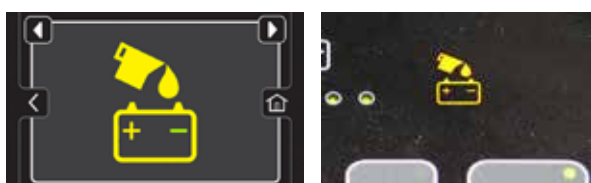

**ACCUHOUDER AFVOERKLEP**

Gebruik de accuhouder afvoerklep om vocht uit de accuhouder te laten lopen.

**VOOR DE VEILIGHEID: Voordat u onderhoud pleegt aan de machine, volg altijd de veiligheidsinstructies van de locatie op bij de verwijdering van accuhoudervloeistof.**

1. Plaats de voorkant van de machine op een gebied waar de accuhouder veilig kan leeg lopen, zet de machine uit en verwijder de sleutel.

**VOOR DE VEILIGHEID: Voordat u de machine achterlaat of er onderhoud aan pleegt, dient u de machine op een vlakke ondergrond te parkeren, de motor uit te zetten en de sleutel uit het contact te nemen.**

2. Open de accuhouder afvoerklep om vocht uit de accuhouder te laten lopen:

**VOOR DE VEILIGHEID: Wanneer u onderhoud aan de machine pleegt, dient u waar nodig een persoonlijke beschermende uitrusting te dragen. Vermijd lichamelijk contact met accu's.**

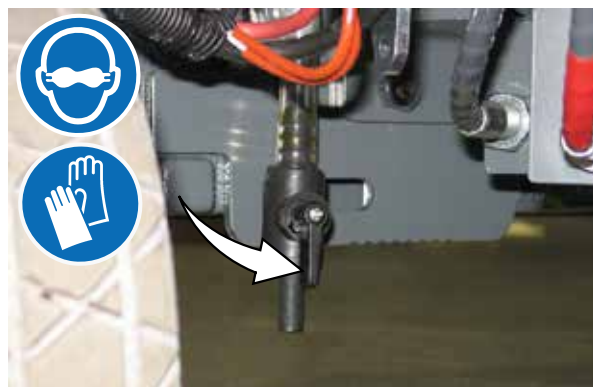

3. Sluit de accuhouder afvoerklep nadat al het vocht uit de accuhouder is gelopen.



### BORSTEL EN PAD VERVANGING

Vervang de borstels of pads wanneer deze niet meer effectief schoonmaken. Vervang de borstels wanneer deze niet meer effectief schoonmaken.

Reinigingspads dient u altijd eerst te monteren op de padaandrijver voordat u ze kunt gebruiken. De reinigingspad wordt door een middenschijf op zijn plaats gehouden. U kunt schrobben met beide zijden van de pad. Draai de pad om om de andere zijde te gebruiken.

Reinigingspads moeten altijd direct na gebruik worden schoongemaakt met water en zeep. Reinig de pads nooit met behulp van een hogedrukspuit. Hang de pads op of leg ze plat neer om te drogen.

*NB: Vervang borstels en pads altijd paarsgewijs. Anders zal één borstel of pad veel grondiger schrobben dan de andere.*

### VERVANGEN VAN BORSTEL(S) OF PAD(S) OP PRO-PANEL MACHINES

1. Ga met beide voeten op de gebruikersaanwezigheidspedaal staan (duw de groene ga-pedaal niet in), draai de sleutel naar de AAN-positie en druk op de borstelvervangingsknop om de schrobkop op te lichten tot het correcte niveau om de borstel(s) of de pad(s) te kunnen vervangen.



*NB: Blijf op de gebruikersaanwezigheidspedaal staan totdat de schrobkop de gehele reeks bewegingen heeft doorlopen en is gestopt met bewegen. Het proces zal worden onderbroken als de gebruikersaanwezigheidspedaal wordt losgelaten. Stap weer op de gebruikersaanwezigheidspedaal en druk weer op de borstelvervangingsknop om het proces te vervolgen. Draai de sleutel naar de UIT-positie om het proces te onderbreken.*

2. Druk op de borstelvervangingsknop om de borstel los te koppelen.

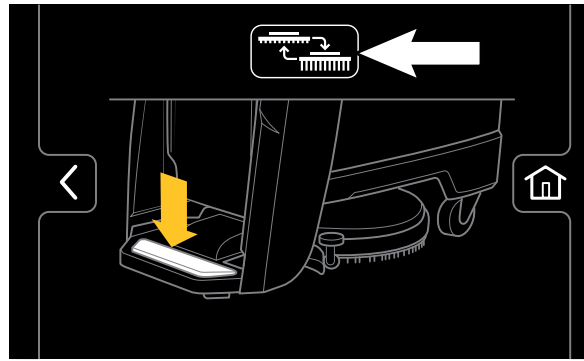

De borstelvervangingsknop zal groen worden terwijl de schrobkop zich herpositioneert zodat de borstel of padaandrijver vervangen kan worden.

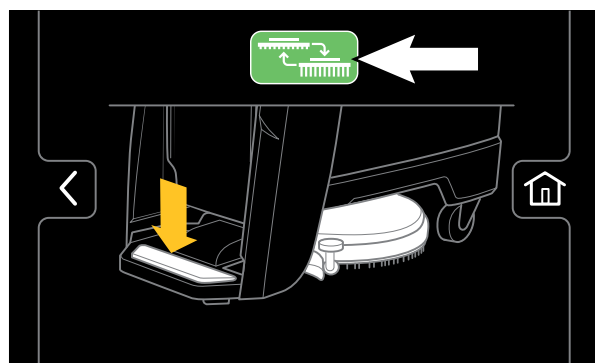

3. Wacht tot het groene vinkje en twee oranje pijlen verschijnen op het Pro-Panel scherm.

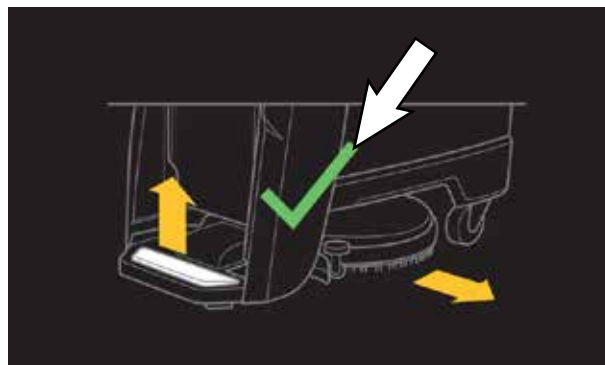

4. Laat de gebruikersaanwezigheidspedaal los.



5. **Machines uitgerust met magnetische borstelnaven:** Verwijder de borstel of pad van de schrobkop.



**WAARSCHUWING: Magnetisch veld gevaar.** De magnetische padaandrijver en borstel kunnen een schadelijke invloed hebben op personen met pacemakers of medische implantaten.



**Machines uitgerust met 3 nokken naven:** Om de borstel of padaandrijver te verwijderen, pakt u de schijf vast en geeft u er een korte ruk aan.



6. **Machines uitgerust met magnetische borstelnaven:** Duw de nieuwe borstel of padaandrijver onder de schrobkop en licht de borstel of padaandrijver op totdat de magneet de borstel of padaandrijver vastklemt aan de aandrijfnaaf.

**Machines uitgerust met 3 nokken naven:** Plaats de drie boutkoppen in de sleuven in de motornaaf en geef een korte ruk aan de padaandrijver / borstel tegen de wijzers van de klok in, zodat de koppen vastgrijpen in de naaf.

7. Controleer of de borstel of padaandrijver stevig op de borstelnaaf vastzit.

8. Controleer of de afdichtflap van de schrobkop correct op de schrobkop geplaatst is.



9. Herhaal het proces voor de andere borstel of padaandrijver, als de machine is uitgerust met dubbele borstel schrobkoppen.

## ONDERHOUD

### VERVANGEN VAN BORSTEL(S) OF PAD(S) OP PRO-MEMBRANE MACHINES

1. Ga met beide voeten op de gebruikersaanwezigheidspedaal staan (duw de groene ga-pedaal niet in), draai de sleutel naar de AAN-positie en druk op de borstelvervangingsknop, om de schrobkop op te lichten tot het correcte niveau, om de pad(s) te kunnen vervangen.

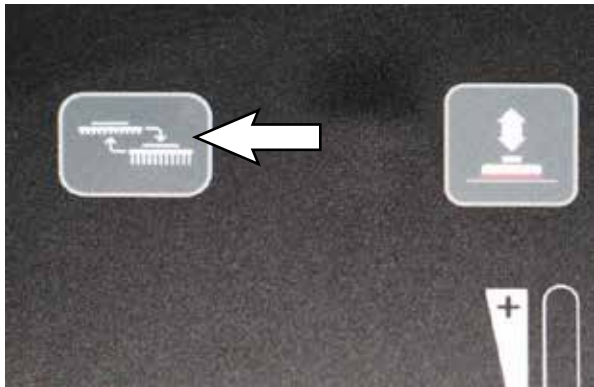

*NB: Blijf op de gebruikersaanwezigheidspedaal staan totdat de schrobkop de gehele reeks bewegingen heeft doorlopen. Het proces zal worden onderbroken als de gebruikersaanwezigheidspedaal wordt losgelaten. Stap weer op de gebruikersaanwezigheidspedaal en druk weer op de borstelvervangingsknop om het proces te vervolgen. Draai de sleutel naar de UIT-positie om het proces te onderbreken.*

2. Laat de gebruikersaanwezigheidspedaal los als de groene LED stopt met knipperen en ononderbroken groen verlicht blijft.
3. **Machines uitgerust met magnetische borstelnaven:** Verwijder de borstel of zool van de schrobkop.



**WAARSCHUWING: Magnetisch veld gevaar.** De magnetische padaandrijver en borstel kunnen een schadelijke invloed hebben op pacemakers of medische implantaten.



**Machines uitgerust met 3 nokken naven:** Om de borstel of padaandrijver te verwijderen, pakt u de schijf vast en geeft u er een korte ruk aan.



4. **Machines uitgerust met magnetische borstelnaven:** Duw de nieuwe borstel of padaandrijver onder de schrobkop en licht de borstel of padaandrijver op totdat de magneet de borstel of padaandrijver vastklemt aan de aandrijfnaaf.

**Machines uitgerust met 3 nokken naven:**

Plaats de drie boutkoppen in de sleuven in de motornaaf en geef een korte ruk aan de padaandrijver / borstel tegen de wijzers van de klok in, zodat de koppen vastgrijpen in de naaf.

5. Controleer of de borstel of padaandrijver stevig op de borstelnaaf vastzit.
6. Controleer of de afdichtflap van de schrobkop correct op de schrobkop geplaatst is.



7. Herhaal het proces voor de andere borstel of padaandrijver, als de machine is uitgerust met dubbele borstel schrobkoppen.
8. Stap weer op de gebruikersaanwezigheidspedaal zodat de machine de borstelvervangingscyclus kan voltooien.

## DE DWEILRUBBERBLADEN VERVANGEN

Elk dweilrubberblad heeft vier wisranden. Wanneer de wisranden versleten raken, draait u de bladen achterstevoren of ondersteboven zodat een nieuwe wisrand beschikbaar is. Vervang het blad als alle vier de randen versleten zijn.

### VERVANGEN VAN DWEILRUBBERS OP MACHINES MET 20 IN (50 CM). (500 MM) SCHROBKOPPEN

1. Zet de machine uit en laat de schrobkop zakken.

**VOOR DE VEILIGHEID: Voordat u de machine achterlaat of er onderhoud aan pleegt, dient u de machine op een vlakke ondergrond te parkeren, de motor uit te zetten en de sleutel uit het contact te nemen.**

2. Roteer de dweilrubbereenheid naar de rechterkant van de machine.



3. Maak de zuigslang los van de dweilrubbereenheid.

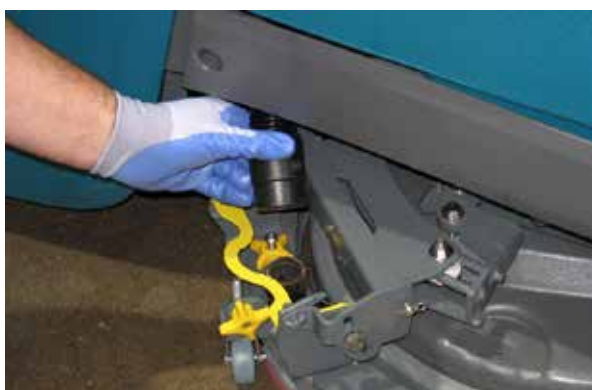

4. Druk op de dweilrubberhouderhendel en verwijder de dweilrubber eenheid van de machine.

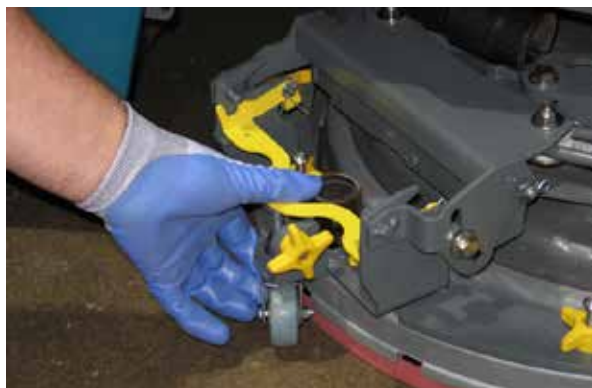

5. Draai de vier moeren van de dweilrubbereenheid helemaal los. U kunt nu de verende wisserbladhouder uit het dweilrubberframe nemen.

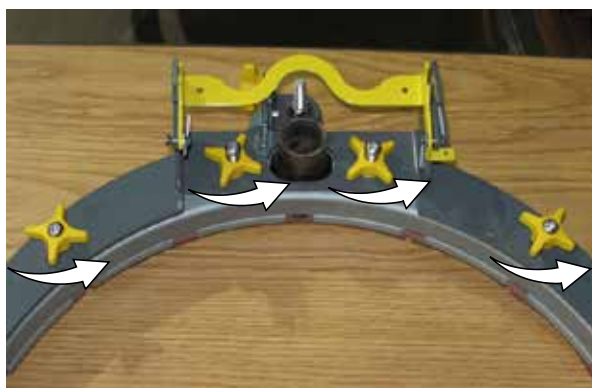

6. Neem het (de) versleten wisserblad(en) uit de wisserbladhouder.



## ONDERHOUD

7. Draai het (de) achterste wisserblad(en) voor een nieuwe wisrand en herinstalleer blad(en). Let erop dat de sleuven in het (de) wisblad(en) over de lipjes op de wisbladhouder vallen.

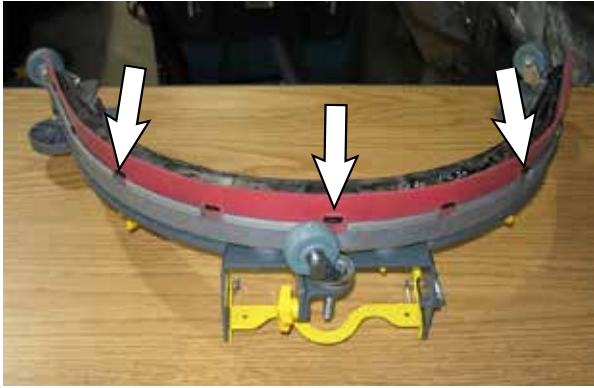

8. Knijp het dweilrubberframe en de wisserbladhouder samen en draai de vier moeren weer vast.



9. Positioneer de dweilrubbereenhedenbeugel in de buurt van de dweilrubberslee en lijn de dweilrubber sleepinnen uit met de dweilrubbereenhedenbeugel.

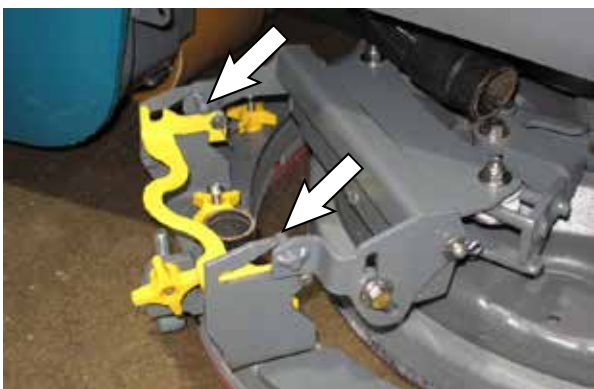

10. Glijd de dweilrubbereenheid op de dweilrubberslee tot beide dweilrubber sleepinnen vast zitten in de beugel.



11. Zorg ervoor dat beide dweilrubberpennen boven de afdichtflap van de schrobkop geïnstalleerd zijn.



12. Maak de zuigslang vast aan de dweilrubbereenheid.

13. Roteer en centreer de dweilrubbereenheid onder de machine.



**VERVANGEN VAN DWEILRUBBERS  
OP MACHINES MET 24 IN. (600 MM)  
SCHROBKOPPEN**

1. Zet de machine uit en laat de schrobkop zakken.

**VOOR DE VEILIGHEID:** Voordat u de machine achterlaat of er onderhoud aan pleegt, dient u de machine op een vlakke ondergrond te parkeren, de motor uit te zetten en de sleutel uit het contact te nemen.

2. Roteer de dweilrubbereenheid naar de rechterkant van de machine.



3. Maak de zuigslang los van de dweilrubbereenheid.



4. Druk op de dweilrubberhouderhendel en verwijder de dweilrubbereenheid van de machine.



5. Draai de twee buitenste moeren aan de bovenzijde van de dweilrubbereenheid helemaal los. U kunt nu de verende wisserbladhouder uit het dweilrubberframe nemen.

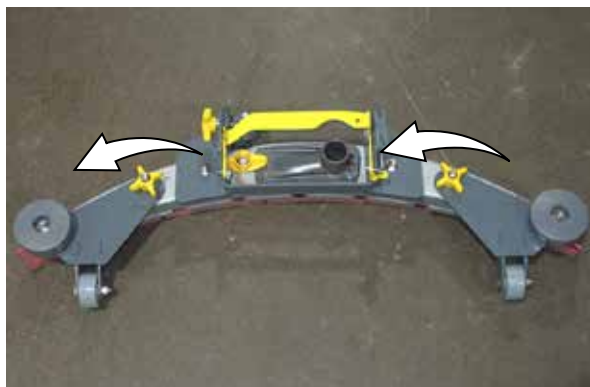

6. Neem het (de) versleten wisserblad(en) uit de wisserbladhouder.



7. Draai de achterste wisserbladen voor een nieuwe wisrand en herinstalleer bladen. Let erop dat de sleuven in de wisbladen over de lipjes op de wisbladhouder vallen.

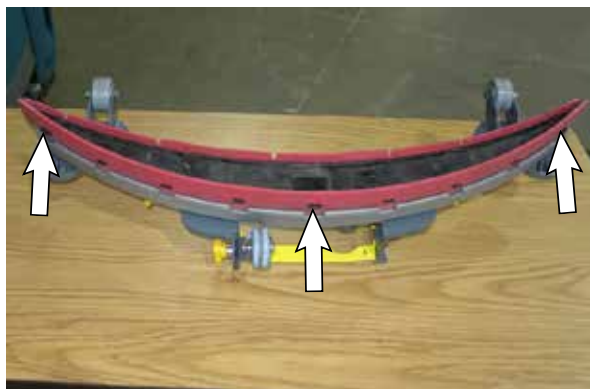

## ONDERHOUD

8. Knijp het dweilrubberframe en de wisserbladhouder samen en draai de buitenste twee moeren weer vast.



9. Positioneer de dweilrubbereenheidsbeugel in de buurt van de dweilrubberslee en lijn de dweilrubbersleepinnen uit met de dweilrubbereenheidsbeugel.

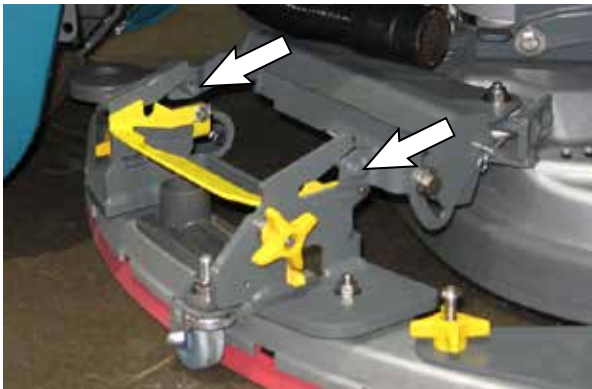

10. Glij de dweilrubbereenheid op de dweilrubberslee tot beide dweilrubber sleepinnen vast zitten in de beugel.

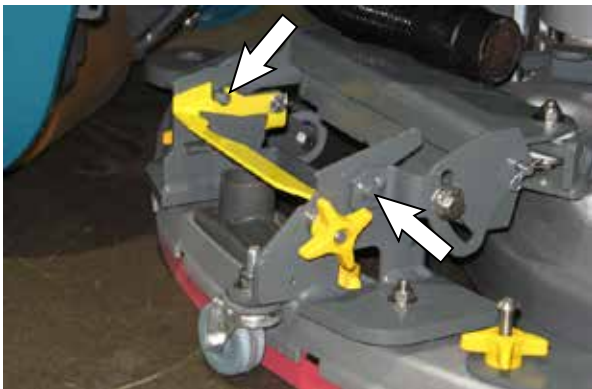

11. Maak de zuigslang vast aan de dweilrubbereenheid.

12. Roteer en centreer de dweilrubbereenheid onder de machine.



## DE WATERZUIVERINGSPATROON VOOR ec-H<sub>2</sub>O VERVANGEN

**VOOR DE VEILIGHEID:** Voordat u de machine achterlaat of er onderhoud aan pleegt, dient u de machine op een vlakke ondergrond te parkeren, de motor uit te zetten en de sleutel uit het contact te nemen.

De patroon moet worden vervangen wanneer hij de maximale hoeveelheid water heeft verwerkt of (als dit eerder komt) wanneer de maximale gebruikstijd vanaf het moment van activering is bereikt. Op het bedieningspaneel wordt met een code aangegeven wanneer u de patroon moet vervangen. Zie GEBRUIK VAN HET BEDIENINGSPANEEL voor meer informatie.

De gebruikstijd van een patroon is afhankelijk van het gebruik van de machine; dit kan variëren van 12 maanden bij intensief gebruik tot 24 maanden bij lichter gebruik.

**LET OP:** Wanneer het systeem voor het eerst wordt gebruikt of nadat de waterzuiveringspatroon is vervangen, negeert het ec-H<sub>2</sub>O-systeem automatisch gedurende maximaal 75 minuten de geselecteerde vloeistofdoserings.

1. Parkeer de machine op een vlakke ondergrond en verwijder de sleutel.
2. Open de toegangsdeur voor toegang tot het ec-H<sub>2</sub>O waterzuiveringspatroon.



3. Koppel de twee slangaansluitingen aan de bovenzijde van de patroon los. Hiervoor duwt u de grijze kraag naar binnen en trekt u tegelijk de slangaansluiting naar buiten. Til de patroon uit de houder.



4. Noteer op het etiket van de nieuwe patroon de datum van plaatsing.



## ONDERHOUD

5. Plaats de nieuwe patroon in de houder en sluit de twee slangen weer aan. Let erop dat de slangaansluitingen volledig in de patroonaansluitingen zijn geschoven.

Lees en begrijp alle stappen zorgvuldig voordat u de volgende procedure uitvoert.

- a. Draai de contactsleutel om.
- b. Druk de serviceschakelaar op de ec-H2O-module in en houd hem 10 seconden vast.  
Nadat u de schakelaar los laat, zullen de drie doseringsindicatoren op de module 'golvend' gaan knipperen.
- c. Binnen 5 seconden nadat u de serviceschakelaar hebt losgelaten, terwijl de drie indicatorlampjes golvend knipperen, drukt u snel op de knop van de oplossingsvloeistof op de ec-H2O-module.  
De drie indicatorlampjes knipperen drie keer om aan te geven dat de timer is ingesteld. Als de drie indicatorlampjes niet drie keer knipperen, herhaal dan deze procedure.



## DE MACHINE OPKRIKKEN

**VOOR DE VEILIGHEID:** Voordat u de machine achterlaat of er onderhoud aan pleegt, dient u de machine op een vlakke ondergrond te parkeren, de motor uit te zetten en de sleutel uit het contact te nemen.

Maak gebruik van de aangewezen locaties om de machine voor onderhoud op te krikken. Leeg de vuilwater- en schoonwatertanks en plaats de machine op een vlakke ondergrond voordat u hem opkrikt.

**VOOR DE VEILIGHEID:** Krik de machine alleen op de daarvoor bestemde plaatsen op voor onderhoudswerkzaamheden. Zet de machine op kriksteunen. Gebruik een krik of takel met voldoende capaciteit om het gewicht van de machine te dragen.

Achteropkrikpunt.

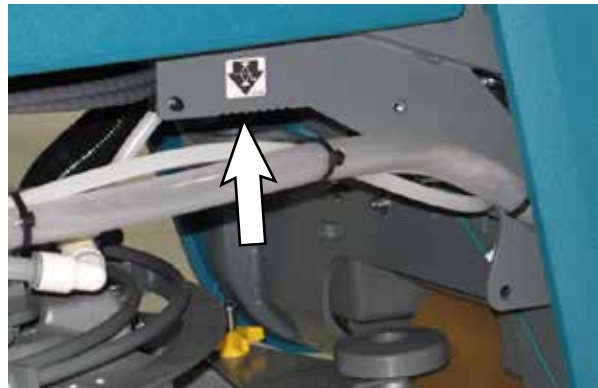

Voor opkrikpunt.

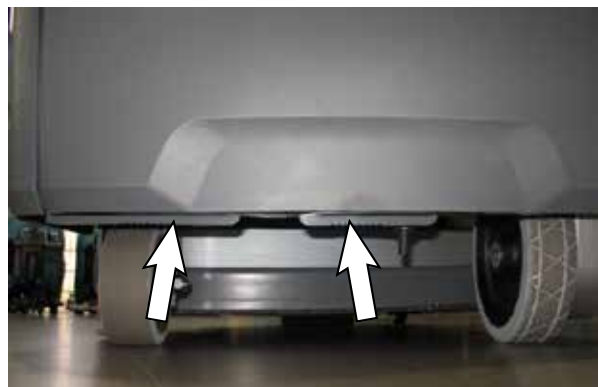



**DE VOORKANT VAN DE MACHINE OPKRIKKEN**

**VOOR DE VEILIGHEID:** Voordat u de machine achterlaat of er onderhoud aan pleegt, dient u de machine op een vlakke ondergrond te parkeren, de motor uit te zetten en de sleutel uit het contact te nemen.

1. Positioneer het stuurwiel zodat het voorstuurwiel recht naar de voorkant van de machine is geïoriënteerd.
2. Blokkeer het achterwiel.
3. Positioneer de vloerkrik onder het opkrikpunt in het midden dat zich aan de voorkant van de machine bevindt.
4. Gebruik de vloerkrik om de machine op te lichten.



5. Plaats een kriksteun onder het andere krikpunt en laat de machine op de kriksteun zakken zodat zowel de kriksteun als de vloerkrik het gewicht van de machine draagt.



6. Als u klaar bent met het onderhoud, gebruik dan de vloerkrik om de machine van de kriksteun op te lichten. Verwijder vervolgens de kriksteun onder de machine vandaan en laat de machine op de vloer zakken.

**DE ACHTERKANT VAN DE MACHINE OPKRIKKEN**

**VOOR DE VEILIGHEID:** Voordat u de machine achterlaat of er onderhoud aan pleegt, dient u de machine op een vlakke ondergrond te parkeren, de motor uit te zetten en de sleutel uit het contact te nemen.

1. Blokkeer beide voorwielen.
2. Roteer de dweilrubberenheid naar de rechterkant van de machine.
3. Verwijder de bodemafdekking van de machine.



4. Positioneer de vloerkrik onder het bevestigingspunt / krikpunt en organiseer de slangen / kabels zodanig dat ze niet in de verdrinking komen wanneer de machine van de vloer wordt opgekrikt.



5. Gebruik een vloerkrik om de machine op te lichten.

## ONDERHOUD

- Plaats een houten blok onder de achterkant van de machine om extra ondersteuning te bieden.

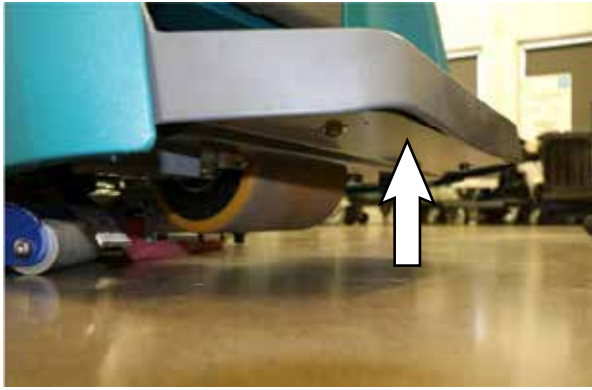

- Als u klaar bent met het onderhoud, gebruik dan de vloerkrik om de machine van de kriksteun op te lichten. Verwijder vervolgens het houten blok onder de machine vandaan en laat de machine op de vloer zakken.
- Installeer de bodemafdekking weer onder de machine.

## MACHINE DUWEN, SLEPEN EN VERVOEREN

### MACHINE DUWEN EN SLEPEN

**VOOR DE VEILIGHEID:** Bij het plegen van onderhoud aan de machine: deze niet duwen of opslepen als de bestuurder de machine niet bedient.

Indien de machine gebreken vertoont, kan de machine vanaf de voorkant of vanaf de achterkant geduwd worden. Slepen kan alleen vanaf de voorzijde gebeuren.

Voordat de machine kan worden geduwd of gesleept, moet de rem worden uitgeschakeld. Om de rem uit te schakelen, steekt u de punt van een kleine schroevendraaier tussen de elektronische remhendel en de naaf. Als de rem is uitgeschakeld, kan de machine vrij bewegen.



Duwen of slepen van de machine mag slechts over een zeer korte afstand plaatsvinden en uitsluitend met een snelheid van minder dan 3,2 km/u. De machine is NIET geschikt om over een lange afstand of met hoge snelheid geduwd of gesleept te worden.

**LET OP! Duw of sleep de machine niet over lange afstanden. Hierdoor kan het aandrijfsysteem beschadigd raken.**

Haal meteen na het duwen of slepen van de machine de schroevendraaier weer tussen de elektronische remhendel en de naaf uit. Bedien de machine NOOIT met een uitgeschakelde rem.

**VOOR DE VEILIGHEID: Gebruik de machine niet als de rem niet functioneert.**

### DE MACHINE VERVOEREN

Als de machine per vrachtwagen of oplegger vervoerd wordt, dient u de machine als volgt op te laden en vast te maken:

- Leeg de tanks, zet de borstelkop omhoog en demonteer de dweilrubbereenheid.
- Laad de machine voorzichtig in de trailer of vrachtwagen.

**VOOR DE VEILIGHEID: Gebruik een transporthelling die het gewicht van de machine en de personen die hem laden kan dragen. Draai niet op hellingen of opritten. Rijd niet op een gladde transporthelling.**

**VOOR DE VEILIGHEID: Gebruik de machine niet op een transporthelling met een hoek van meer dan 18%, bij het laden/uitladen. Gebruik een takel als de helling een hoek van meer dan 18% heeft**

- Plaats de voorkant van de machine in de trailer of vrachtwagen tegen de voorkant van de laadruimte. Laat de schrobkop zakken en zet de sleutel in de uit-positie.
- Plaats blokken achter de wielen.
- Zet de machine vast met transportbanden aan de vier transportbeugels op het machineframe. Mogelijk moet u eerst bevestigingsbeugels in de laadruimte van de voertuig monteren.

*NB: Zet het deksel van de vuilwatertank vast als u de machine in een open vrachtwagen of aanhanger vervoert.*

**LET OP: Zet de transportbanden niet vast op de bedieningsconsole of de accessoirerails. Hierdoor kunt u deze onderdelen beschadigen.**

## DE MACHINE STALLEN

Wanneer u de machine langere tijd niet gebruikt, dient u de volgende maatregelen te treffen.

1. Laad de accu's op voordat u de machine stalt. Dit verlengt de levensduur van de accu's. Herlaad de accu's eens per maand.
2. Ontkoppel de accu's voor opslag.
3. Leeg de schoonwater- en de vuilwatertanks en spoel ze schoon.
4. Zet de machine in een droge ruimte met de dweilrubber en schrobkop omhoog.

**LET OP: Stel de machine niet bloot aan regen. Stal de machine binnen.**

5. Open het deksel van de vuilwatertank om deze te ventileren.
6. Als u de machine stalt bij een temperatuur onder nul, voer dan de instructies uit voor BESCHERMING TEGEN BEVRIEZING.

*NB: Om mogelijke schade aan de machine te voorkomen moet de machine worden opgeslagen in een omgeving zonder knaagdieren of insecten.*

## BESCHERMING TEGEN BEVRIEZING

Stallen van de machine bij temperaturen onder het vriespunt.

1. Leeg de schoonwatertank en de vuilwatertank volledig.
2. Maak het schoonwatertankfilter aan de onderzijde van de machine leeg. Vervang het filter.



3. Giet 4 liter antivries voor recreatievoertuigen op basis van propyleenglycol in de schoonwatertank.

Modellen met de optionele severe environment-reinigingsmiddeltank - Neem de tank uit de machine en leeg hem. Plaats de tank terug. Giet 1 liter antivries voor recreatievoertuigen op basis van propyleenglycol in de reinigingsmiddeltank.



## ONDERHOUD

---

4. Modellen die geen ec-H<sub>2</sub>O-systeem hebben - Start de machine en bedien het doseringssysteem voor reinigingsmiddelen. Zet de machine uit wanneer u de antivries op de vloer ziet.

Modellen met ec-H<sub>2</sub>O en severe environment-modus - Stel de knop voor reinigingsmiddelhoeveelheid op de hoogste concentratie. Schakel de machine in en zet de vloeistofdoorvoer op hoog. Bedien ec-H<sub>2</sub>O-schrobber en druk op de severe environment knop om de antivries voor beide systemen te laten stromen. Zet de machine uit wanneer u de antivries op de vloer ziet. Dit kan tot twee minuten duren.

Modellen met het ec-H<sub>2</sub>O-systeem - Zet de machine aan en zet de vloeistofdoorvoer op hoog en bedien het ec-H<sub>2</sub>O-schrobber om antivries door het systeem te leiden. Zet de machine uit wanneer u de antivries op de vloer ziet. Dit kan tot twee minuten duren.

5. Modellen die zijn uitgerust met optionele watertank voor automatische accuwatering - Til de tank uit de machine en laat het water uit de tank lopen.



**BELANGRIJK:** VOEG GEEN antivries toe aan de tank voor automatisch accuwateren.

6. Wanneer u de machine weer in gebruik neemt na opslag bij temperaturen onder het vriespunt, tapt u eerst alle resterende antivries af uit de schoonwatertank en de optionele severe environment-reinigingsmiddeltank. Vul de schoonwatertank en de optionele reinigingsmiddeltank met schoon water en stel de machine in werking om de systemen door te spoelen.
7. Hervul de tank voor automatische accuwatering met gedistilleerd water, indien aanwezig.

**PROBLEMEN MET DE MACHINE OPLOSSEN**

<b>Probleem</b>	<b>Oorzaak</b>	<b>Oplossing</b>
Icoon van onderhoud knippert	Storing geconstateerd in machine of interne acculader	Zie de paragraaf FOUTCODES BIJ GEBRUIK
Icoon van het ec-H2O-systeem is rood of knippert rood	Storing geconstateerd in ec-H2O-systeem	Zie de paragraaf FOUTCODES BIJ GEBRUIK
Icoon van het ec-H2O-systeem knippert rood en blauw	Het ec-H2O-patroon heeft de maximale hoeveelheid water verwerkt of is verlopen	Verander ec-H2O-patroon
De machine functioneert niet	Noodstopknop geactiveerd	Draai aan de knop om de noodstopfunctie uit te schakelen
	Machinefout gedetecteerd	Zie de paragraaf FOUTCODES BIJ GEBRUIK
	Accu's leeg	Laad de accu's op
	Losse accukabel(s)	Zet losse kabel(s) vast
	Een of meer accu's defect	Vervang de defecte accu('s)
	Contactslot is defect	Neem contact op met de onderhoudsdienst
	Defecte groen ga-pedaal	Neem contact op met de onderhoudsdienst
	Een stroomonderbreker is geactiveerd	Stel de stroomonderbreker terug
Interne acculader functioneert niet	Stekker niet aangesloten op spanningsvoeding	Controleer de stekkeraansluitingen
	Accu's te ver ontladen	Vervang de accu's
	Storing in acculader geconstateerd	Zie de paragraaf FOUTCODES BIJ GEBRUIK
	Oplader defect	Vervang de acculader
	Defect elektriciteits snoer	Vervang het elektriciteits snoer
De machine start niet	Vooruit- / achteruitlicht knippert snel	Verwijder de rechervoet van de groene ga-pedaal
	Storing in de aandrijving geconstateerd	Zie de paragraaf FOUTCODES BIJ GEBRUIK
	Een stroomonderbreker is geactiveerd	Stel de stroomonderbreker terug
	Motor of bedrading voor aandrijving defect	Neem contact op met de onderhoudsdienst
	Koolborstels in de motor versleten	Neem contact op met de onderhoudsdienst
Borstelmotor werkt niet	Storing in borstelmotor geconstateerd	Zie de paragraaf FOUTCODES BIJ GEBRUIK
	Motor of bedrading voor pad defect	Neem contact op met de onderhoudsdienst
	Koolborstels in de motor versleten	Neem contact op met de onderhoudsdienst
	Gebroken of losse riem	Neem contact op met de onderhoudsdienst

## ONDERHOUD

Probleem	Oorzaak	Oplossing
Zuigmotor functioneert niet	Dweilrubber is van de vloer getild	Laat dweilrubber eenheid op vloer zakken
	Storing in zuigmotor geconstateerd	Zie de paragraaf FOUTCODES BIJ GEBRUIK
	Motor of bedrading voor zuigen defect	Neem contact op met de onderhoudsdienst
De machine schrobt slecht	Vuil zit vast in borstel/pad	Verwijder het vuil
	Borstel(s)/pad versleten	Vervang de pad/borstel
	Borsteldruk niet correct ingesteld	Stel borsteldruk correct in
	Verkeerd type borstel/pad	Gebruik juiste borstel/pad voor toepassing
	Accu bijna leeg	Laad de accu's op
	Ongelijkmatige borsteldruk	Schrobkop-/borstels niet waterpas. Neem contact op met de onderhoudsdienst
Waterspoor - slechte of geen wateropname	Vuilwatertank vol of overmatige schuimvorming in vuilwatertank	Tap de vuilwatertank af
	Dop van de aftapslang zit los	Plaats de dop terug
	Dweilrubberbladen versleten	Draai de dweilrubberbladen om of vervang ze
	Druipvangervanger (dweilrubber eenheid) verstopt	Verwijder afdekkap en reinig druipvangervanger
	Dweilrubber eenheid verstopt	Reinig de dweilrubber eenheid
	Aansluiting van zuigslang zit los	Zet aansluiting van zuigslang vast
	Zuigslang verstopt	Spoel de zuigslang door
	Zuigslang beschadigd	Vervang de zuigslang
	Roosterafsluiter van de vlotter in vuilwatertank verstopt	Reinig de afsluiter
	Deksel van vuilwatertank sluit niet volledig	Controleer op obstructies
	Afdichting van vuilwatertankdeksel beschadigd	Vervang de afdichting
	Nauwelijks of geen vloeistof toevoer	Lege schoonwatertank
Vloeistofdosering laag ingesteld		Verhoog de vloeistofdosering
Filter van schoonwatertank verstopt		Maak het filter schoon
Vloeistof toevoerleidingen verstopt		Spoel vloeistof toevoerleidingen door
ec-H2O pomp wordt niet gevoed		Start de machine opnieuw op en zet de toevoerdosering op hoog
Severe environment-tank doseert geen reinigingsmiddel	Reinigingsmiddel op	Vul tank bij
	Vlotterschakelaar defect	Neem contact op met de onderhoudsdienst
	Pomp defect	Neem contact op met de onderhoudsdienst
	Potmeter van pomp defect	Neem contact op met de onderhoudsdienst
	Bedieningspaneel defect	Neem contact op met de onderhoudsdienst

<b>Probleem</b>	<b>Oorzaak</b>	<b>Oplossing</b>
Tank voor automatisch accuwateren geeft geen water af	Tank is leeg	Vul tank bij
	Pomp defect	Neem contact op met de onderhoudsdienst
	Ondeugdelijke pomp	Neem contact op met de onderhoudsdienst
	Defect controlebord	Neem contact op met de onderhoudsdienst
Machine werkt slechts korte tijd	Accu bijna leeg	Laad de accu's op
	Accu's moeten worden onderhouden	Zie de paragraaf ACCU'S
	Accu defect of aan einde levensduur	Vervang de accu's
	Accustatusindicator onjuist geprogrammeerd	Zie ACCU'S OPLADEN
	Oplader defect	Vervang de acculader
	Borsteldruk te hoog ingesteld	Stel borsteldruk lager in

## SPECIFICATIES

### AFMETINGEN, CAPACITEITEN EN PRESTATIES VAN DE MACHINE

MODEL	20 in (50 cm) / 500 mm enkele schrijf	24 in (60 cm) / 600 mm dubbele schijf
Lengte	55 in / 1397 mm	55 in / 1397 mm
Lengte (met optionele accessoirewagen)	77.75 in / 1975 mm	77.75 in / 1975 mm
Breedte (wagenbak)	26,5 in / 673 mm	26,5 in / 673 mm
Hoogte	49 in / 1245 mm	49 in / 1245 mm
Gewicht	490 lb / 222 kg	495 lb / 225 kg
Gewicht (incl. accu's)	725 lb / 329 kg	730 lb / 331 kg
MTG	1100 lb / 500 kg	
Accessoirewagen (optie) maximale belasting	88.2 lb / 40 kg	
Dweilrubberbreedte	28,6 in / 727 mm	30,7 in / 780 mm
Capaciteit schoonwatertank	14,1 gal / 53 ltr	
Capaciteit vuilwatertank	18,4 gal / 70 ltr	
Capaciteit severe environment tank	0,66 gal / 2,5 ltr	
Automatische accuwatering tankcapaciteit	0,48 gal / 1,8 ltr	
Breedte schroypad	20 in / 508 mm	24 in / 610 mm
Neerwaartse druk	62 lb / 28 kg 90 lb / 41 kg	64 lb / 29 kg 91 lb / 41 kg
Schrobsnelheid	0,2 - 3,6 mph / 0,32 - 5,8 km/h	
Rijsnelheid	0,2 - 3,6 mph / 0,32 - 5,8 km/h	
Snelheid achteruit	0 - 1,1 mph / 0 - 1,8 km/h	
Productieve snelheid - geschatte werkelijke waarde	24.588 ft <sup>2</sup> /h / 2.287 m <sup>2</sup> /h	30.052 ft <sup>2</sup> /h / 2.795 m <sup>2</sup> /h
Productieve snelheid ec-H2O - geschatte werkelijke waarde	25.284 ft <sup>2</sup> /h / 2.351 m <sup>2</sup> /h	30.903 ft <sup>2</sup> /h / 2.874 m <sup>2</sup> /h
Vrije draaicirkel	60 in / 1524 mm	
Vrije draaicirkel (met optionele accessoirewagen)	80 in / 2032 mm	
Hellingshoek voor schrobben	9%	
Transporthelling (GVWR)	9%	
Hellingshoek voor inladen - lege tanks	18%	
Vloeistofdosering	Laag: 0,15 gpm / 0,57 l/min, Med: 0,35 gpm / 1,32 l/min, Hoog: 0,50 gpm / 1,89 l/min	
Vloeistofdosering ec-H2O	Laag: 0,12 gpm / 0,45 l/min, Med: 0,25 gpm / 0,95 l/min, Hoog: 0,35 gpm / 1,32 l/min	
Borstelmotor(en)	24 VDC, 0,87 Hp / 65 kW	
Aandrijfmotor	24 VDC, 0,64 Hp / 48 kW, 20 A	
Zuigmotor	24 VDC, 0,62 Hp / 46 kW, 19,1 A	
Waterkolom	42 in H2O / 1067 mm	
Wateropvoer Quiet-mode	30 in H2O / 762 mm	
Vloeistofpomp ec-H2O	24 VDC, 2 A, 1,0 gpm / 3,8 l/min, min. vrije doorstroming	
Severe environment vloeistofpomp	24 VDC, 1,7 A, 2,0 oz/min / 59 ml/min, min. vrije doorstroming	
Automatische pomp voor accuwateren	13,5 VDC, 4 A, 0,9 gpm / 3,5 l/min, min. vrije doorstroming	
Machinevoltage	24 VDC	
Accucapaciteit	4-6 V 210 AH C/20 nat, 4-6 V 240 AH C/20 nat, 4-6 V 220AH C/20 AGM	
Totale stroomafname	1,1 kW	
Acculader (intern)	115 - 240 VAC, 50/60 Hz, 24 VDC, 25 A	
Acculader (extern, intelligent)	85 - 270 VAC, 50/60 Hz, 24 VDC, 650 W (27,1 A)	
Beschermingsklasse	IPX3	



MODEL	20 in (50 cm) / 500 mm enkele schrijf	24 in (60 cm) / 600 mm dubbele schrijf
Geluidsdrukniveau $L_{pA}^*$	63,7 dBA	64,5 dBA
Geluidsdrukniveau $L_{pA}^*$ - Quiet-mode	59,7 dBA	61,3 dBA
Onzekerheidsfactor geluid $K_{pA}^*$	3,0 dBA	3,0 dBA
Onzekerheidsfactor geluidsvermogensniveau $L_{pA}$ - onzekerheidsfactor $K_{pA}^*$	82,5 dBA	84,0 dBA
Machinetrilling bij hand-arm*	$<2,5 \text{ m/s}^2$	
Omgevingstemperatuur bij bedrijf	Min: 36° F / 2° C Max: 110° F / 43° C	

**AFMETINGEN VAN DE MACHINE**

**500 mm / 20 in Enkele schijf model:**

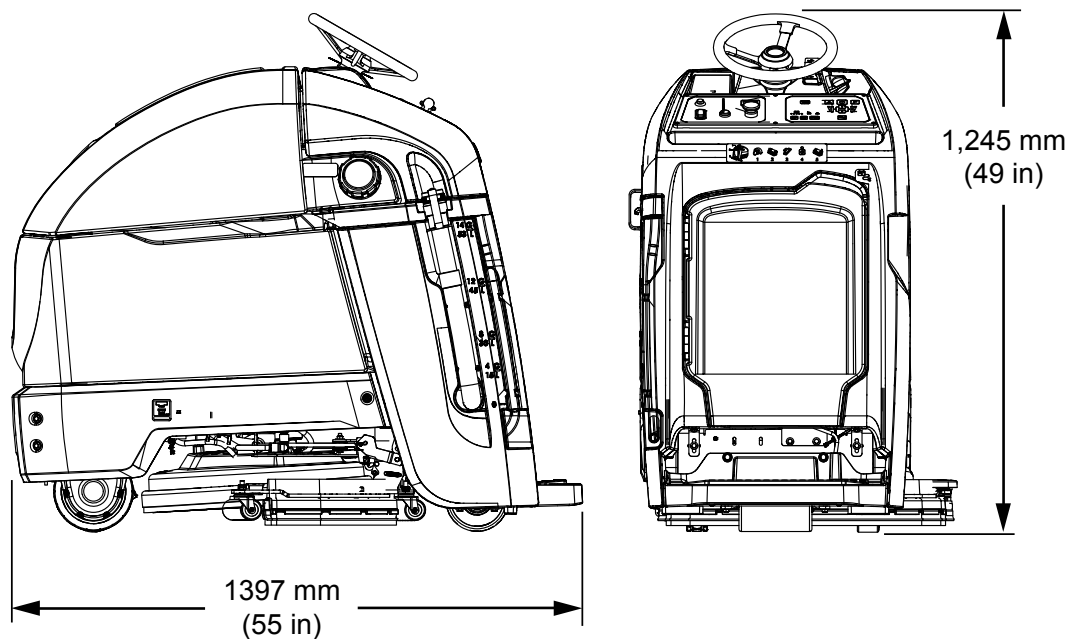
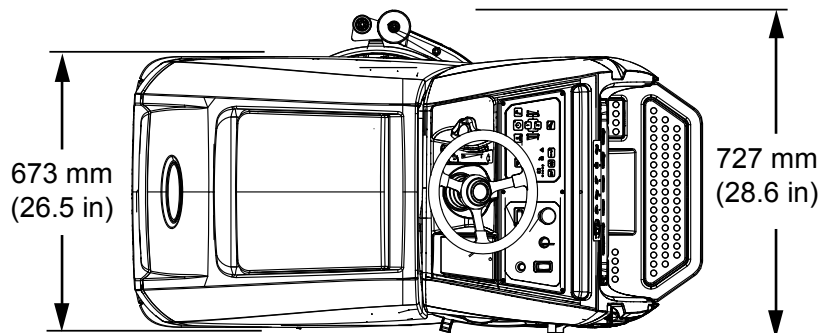

## SPECIFICATIES

600 mm / 24 in Dubbele schijf model:

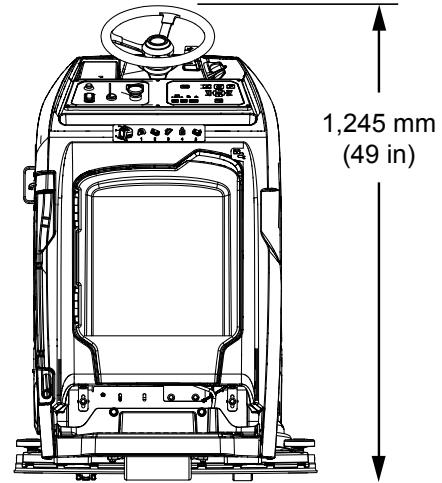
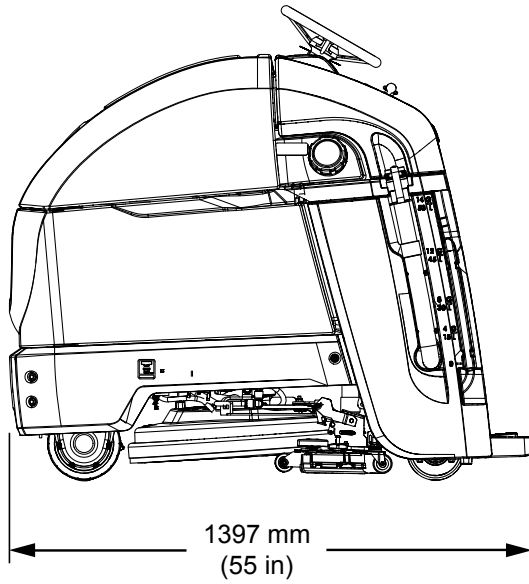
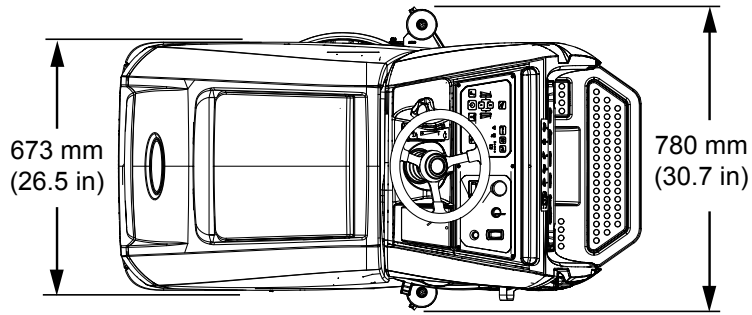

Papildomas krepšelis (priedas)

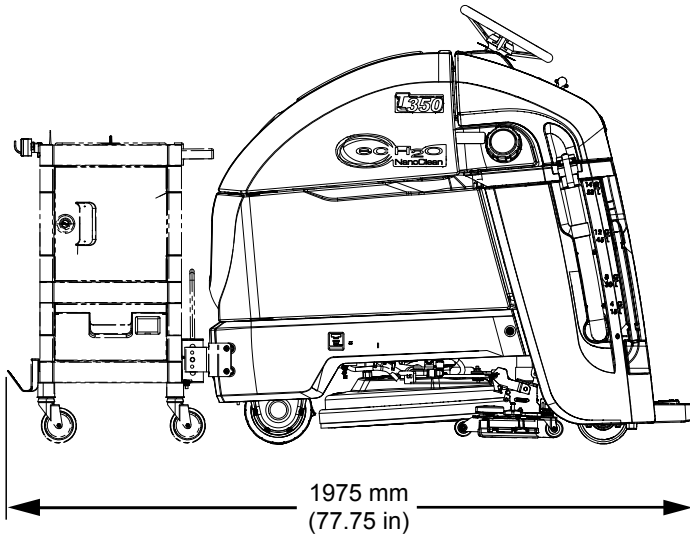

**BEHEERDERSFUNCTIES**

**LET OP:** Deze instructies zijn uitsluitend bedoeld voor supervisors. Verwijder eventueel deze pagina's uit de handleiding.

Met de beheerdersfuncties kan een supervisor de reinigingsinstellingen van de machine programmeren voor gebruik door de operator. De vergrendelingsfunctie zorgt ervoor dat de operator de Zone Settings niet kan wijzigen.

Het kenmerk beheerdersfuncties laat de machine consistenter functioneren. Dit levert herhaalbare reinigingsresultaten op, maakt de prestaties van de machine onafhankelijk van de ervaring van de operator en reduceert de trainingsbehoefte van de operator.

**MODEL MET PRO-MEMBRANE-BEDIENING**

U kunt bij dit model kiezen uit drie modi voor beheerdersfuncties:

**Modus Niet-vergrendeld 1:** De operator heeft volledige controle over alle schrobinstellingen met de mogelijkheid om de voorinstellingen op de bedieningsknoppen aan te passen. De modus Niet-vergrendeld 1 is de fabrieksinstelling.

**Modus Vergrendeld 2:** Zonecontroleknoppen zijn vooringesteld en vergrendeld door de supervisor. De operator heeft toegang tot de zone-instellingen en kan deze wijzigen, maar niet opslaan.

**Modus Vergrendeld 3:** Zonecontroleknoppen zijn vooringesteld en vergrendeld door de supervisor. De operator kan de zone-instellingen niet wijzigen, maar alleen de opgeslagen instellingen gebruiken.

**TOEGANG TOT DE BEHEERDERSFUNCTIES-MODI**

1. Parkeer de machine op een vlakke ondergrond en draai de contactsleutel naar de uit-stand ( O ).
2. Druk de knop 'borsteldruk' in en houd deze ingedrukt terwijl u de contactsleutel naar de aan-stand draait. Wacht totdat de meest rechtse LED van de accustatusindicatoren gaat branden en laat dan de knop los. Nadat u de knop heeft losgelaten zal de actieve beheerdersfuncties-modus worden getoond, zoals beschreven in stap 3.

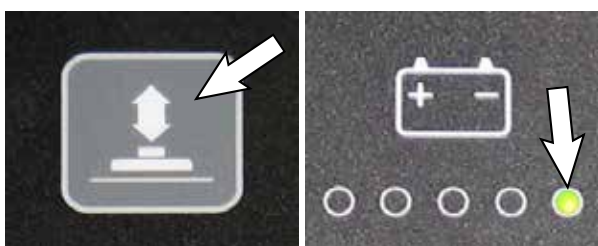

3. Om een beheerdersfuncties-modus te selecteren of te wijzigen, houdt u de betreffende zonecontroleknop ingedrukt totdat de LED drie keer knippert. Voor vergrendelingsmodus 3 houdt u de zonecontroleknoppen 1 en 2 tegelijkertijd ingedrukt. Nadat u de selectie hebt gedaan zal de LED blijven branden om de nieuwe modus aan te geven.

Modus ontgrendeld 1 = Zonecontroleknop 1  
 Vergrendelingsmodus 2 = Zonecontroleknop 2  
 Vergrendelingsmodus 3 = Zonecontroleknop 1 en 2

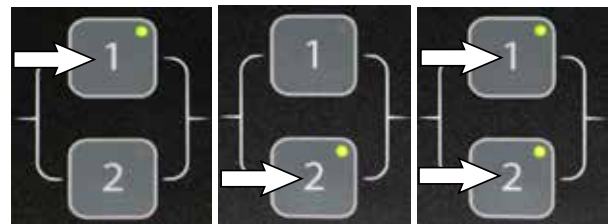

Modus Niet-vergrendeld 1      Modus Vergrendeld 2      Modus Vergrendeld 3

4. Druk op de knop voor oplossingsvloeistof om de voorinstellingen van de zonecontroleknoppen in te stellen voor vergrendelingsmodi 2 of 3.



5. Stel de voorinstellingen voor de zonecontroleknop in uit de lijst hieronder, en houd de zonecontroleknop dan ingedrukt totdat deze drie keer knippert om de voorinstelling op te slaan. Herhaal deze stappen voor de overige twee zones. Om zone 3 vooraf in te stellen drukt u tegelijkertijd op de zonecontroleknoppen 1 en 2.

Voorinstellingen zonecontrole:

- Borsteldruk
- Vloeistofdosering
- Quiet-Mode knop aan of uit
- ec-H2O modus schakelaar aan of uit
- Knop zware omstandigheden aan of uit (Houd knop 3 seconden vast totdat de LED aan gaat)
- Instelling maximale schrobsnelheid

## BEHEERDERSFUNCTIES

---

Als u de maximale schrobsnelheid wilt instellen, drukt u op de knop Zware omstandigheden om door de vijf snelheidskeuzes te bladeren zoals hieronder beschreven. Voor modellen waarop de knop Zware omstandigheden ontbreekt, kunt u het gebied op het paneel indrukken zoals getoond. De knop is verborgen.

De geselecteerde snelheid wordt aangegeven door de LED's van de accustatusindicator. De rode LED geeft hierbij de laagst mogelijke snelheid aan. De meest rechtse, groene LED geeft de hoogst mogelijke snelheid aan.

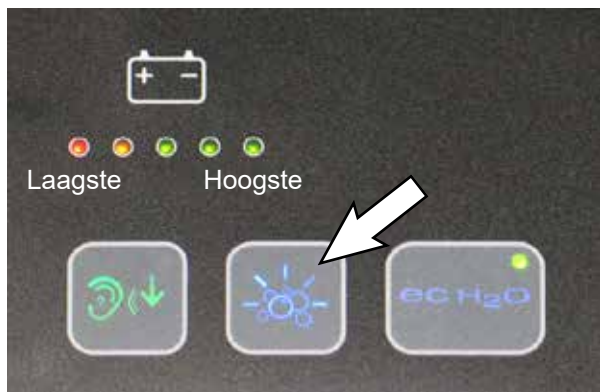

*NB: De instelling voor maximale schrobsnelheid kan alleen worden aangepast in de vergrendelde modi 2 en 3 in beheerdersfuncties.*

6. Om beheerdersfuncties modus af te sluiten, draait u de contactsleutel naar de uit-stand.

**MODEL MET PRO PANEL-BEDIENING**

Er zijn twee soorten gebruikersmodi die kunnen worden bediend vanuit het startscherm.

**Operatormodus** - In deze modus kan de machine worden bediend met door de supervisor ingestelde toestemmingen en beperkingen. Het startscherm voor de operator beperkt toegang tot de knop machine-instellingen en de knop maximale schrobsnelheid. Er zijn twee soorten gebruikersmodi die kunnen worden bediend vanuit het startscherm voor de operator:



**Beheerdersmodus** - In deze modus kan de machine worden bediend met volledige toegang tot alle bedieningselementen. Ook kunt u in deze modus toestemmingen en beperkingen voor de operatormodus configureren. Het startscherm voor de supervisor biedt toegang tot de knop machine-instellingen en de knop maximale schrobsnelheid.



Een nieuwe machine start standaard automatisch op in de beheerdersfuncties, met een vooraf ingesteld standaardprofiel voor de supervisor. De in de fabriek ingestelde aanmeldcode voor de supervisor is "1234". Deze aanmeldcode is niet nodig totdat verplicht aanmelden wordt ingeschakeld. De naam en de aanmeldcode voor het standaard beheerdersprofiel kunnen worden gewijzigd zoals beschreven in deze paragraaf. Als u de zelf ingestelde aanmeldcode voor de beheerdersfuncties bent vergeten, kunt u zich aanmelden met de herstelcode 836626826.

**TOEGANG TOT DE BEHEERERSMODUS**

1. Zet de machine aan. Het startscherm wordt getoond bij het opstarten van de machine. Druk op de hulp-knop.



2. Druk op de aanmeldknop.



3. Eerste gebruik - Voer de door de fabriek ingestelde aanmeldcode voor de beheerdersfuncties "1234" en druk op de groene enter-knop.

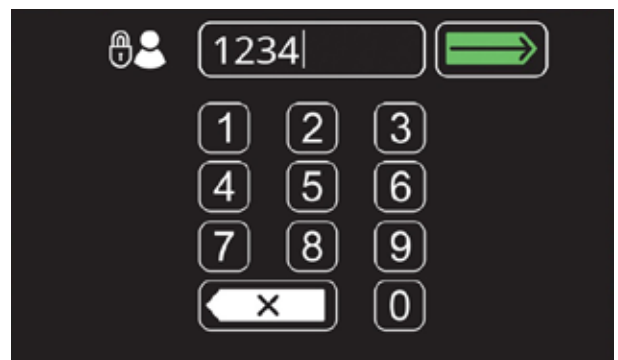



## BEHEERDERSFUNCTIES

4. Het beheerdersmodus startscherm zal verschijnen. Druk op de knop voor machine-instellingen.



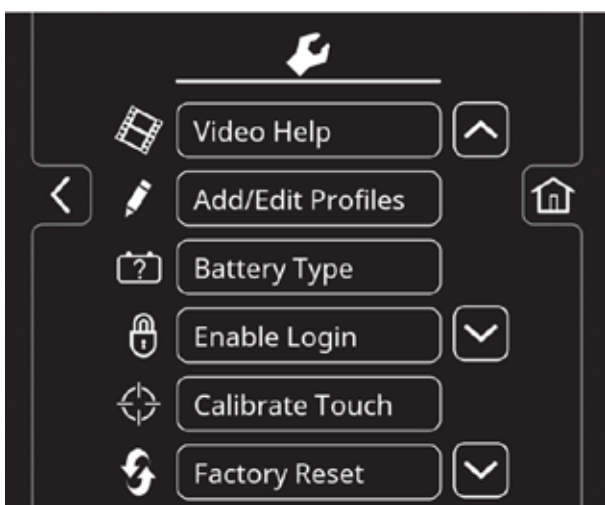

5. Het scherm voor machine-instellingen biedt toegang tot het volgende menu.





 **Videohulp** - Gebruik deze om specifieke handelingen en onderhoudsprocedures te bekijken.

 **Toevoegen/bewerken profielen** - Gebruik deze om gebruikersprofielen voor het gebruik van de machine toe te voegen of te bewerken.

 **Accutype** - Gebruik deze om de machine in te stellen voor de verschillende soorten accu's. Zie de paragraaf ACCU'S.

 **Aanmeldcode inschakelen** - Gebruik deze om voor alle gebruikersprofielen verplicht een aanmeldcode in te schakelen wanneer de machine wordt opgestart.

 **Aanraking kalibreren** - Hiermee kunt u het touchscreen kalibreren als de aanraakpunten niet meer correct zijn uitgelijnd.

 **Fabrieksinstellingen terugzetten** - Hiermee stelt u de supervisor aanmeldcode weer in op de fabrieksinstelling "1234", verwijdert u de gebruikersprofielen en stelt u alle aangepaste zone-instellingsnamen terug naar de fabrieksinstellingen.

### PROFIELEN TOEVOEGEN/BEWERKEN

1. Klik op de knop Profielen toevoegen/bewerken om de instellingen voor gebruikersprofielen in te voeren.

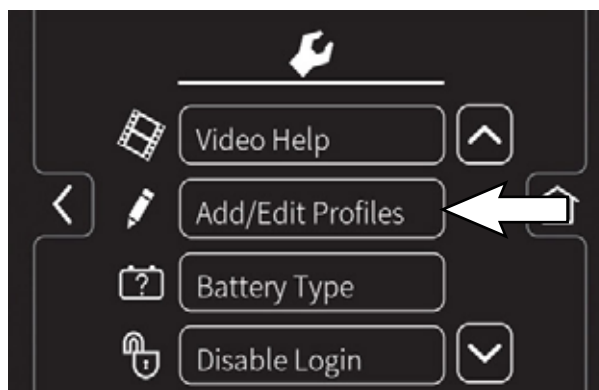

2. Klik op de knop Profiel toevoegen om een nieuw gebruikersprofiel aan te maken.



 Druk op de knop Bewerk profiel om een bestaand profiel te bewerken.

 Druk op de knop Kopieer profiel om een bestaand profiel te kopiëren.

 Druk op de knop Verwijder profiel om een bestaand profiel te verwijderen.

3. Druk op de knop Operator om een gebruikersprofiel toe te voegen en op de knop Supervisor om een extra beheerdersprofiel toe te voegen.

*NB: Het standaard beheerdersprofiel van de machine kan niet uit de profiellijst worden verwijderd.*

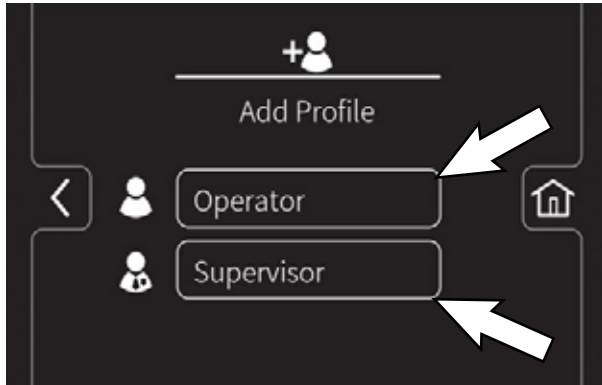

 Druk op de knop Gebruiker om een gebruikersprofiel toe te voegen, te bewerken, te kopiëren of te verwijderen.

 Druk op de knop Supervisor om een supervisor-profiel toe te voegen, te bewerken, te kopiëren of te verwijderen.

4. Geef de naam van het nieuwe gebruikersprofiel en druk dan op de groene enter-knop.



5. Wijs een aanmeldcode toe aan het nieuwe gebruikersprofiel en druk vervolgens op de groene enter-knop. De nieuwe aanmeldcode moet minimaal 3 en maximaal 8 cijfers bevatten.



6. Selecteer vervolgens de bedieningselementen waar de nieuwe gebruiker toegang toe heeft. Niet-vergrendelde bedieningselementen worden groen weergegeven en vergrendelde elementen zijn grijs. Druk op de knipperende knop voor opslaan om het nieuwe profiel op te slaan.



7. Het nieuwe gebruikersprofiel wordt opgeslagen in de lijst met gebruikersprofielen, zoals weergegeven. U kunt meerdere profielen voor gebruikers en/of supervisors toevoegen. Als u meer profielen wilt toevoegen, drukt u op de pijl terug om naar het vorige scherm terug te keren.

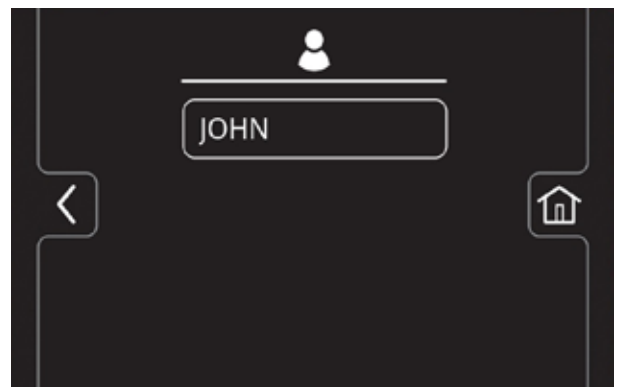

## BEHEERERSFUNCTIES

- Om het aanmeldscrem bij het opstarten in te schakelen, raadpleegt u "Aanmelding inschakelen".

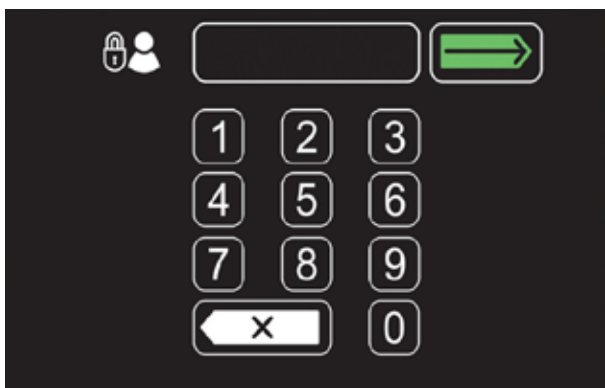

- Druk op de ja-knop om de aanmelding in te schakelen.



### INSCHAKELEN VAN HET AANMELDSCHERM

- Zet de machine aan.
- Druk op de hulp-knop en meld u aan bij de machine in beheerdersmodus. Raadpleeg 'Toegang tot de Beheerdersmodus'.
- Druk op de knop voor machine-instellingen.



- Wanneer de machine opstart, wordt het aanmeldscrem weergegeven. Als de nieuwe gebruiker de machine wil bedienen moet hij eerst de aanmeldcode invoeren.



- Druk op de knop Aanmelding inschakelen. De knop Aanmelding inschakelen zal wijzigen naar Aanmelding uitschakelen.

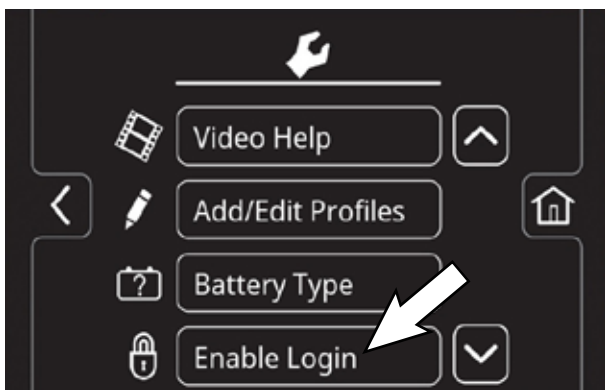

- Wanneer de gebruiker de machine niet meer gebruikt, wordt het aanbevolen om zich af te melden. Druk hiervoor eerst op de knop 'Hulp' en daarna op 'Afmelden'. Afmelden van de gebruiker gebeurt ook automatisch door de contactsleutel naar de uit-stand te draaien.

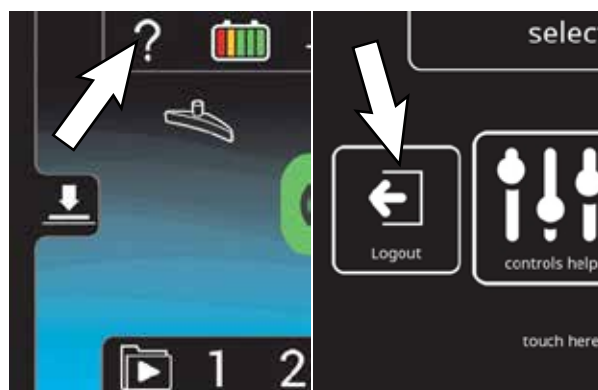



UITSCHAKELEN VAN HET AANMELDSCHERM

1. Zet de machine aan.
2. Druk op de hulp-knop en meld u aan bij de machine in beheerdersmodus. Raadpleeg TOEGANG TOT DE BEHEERERSMODUS.
3. Druk op de knop voor machine-instellingen.



4. Druk op de knop Aanmelden uitschakelen.

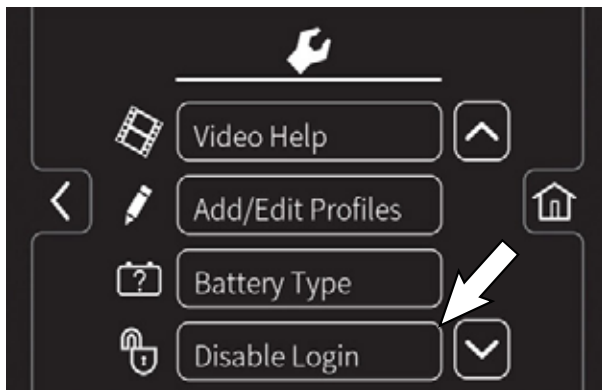

5. Druk op de ja-knop om het aanmelden uit te schakelen bij het opstarten van de machine.



6. Druk op de knop Operator of de knop Supervisor om het gewenste gebruikersprofiel te selecteren als uw standaard startscherm zonder aanmeldcode.

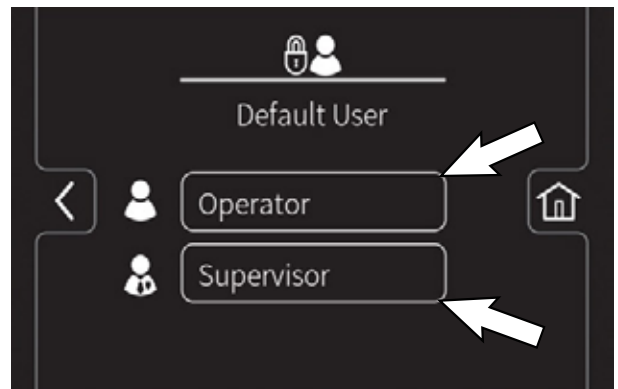

7. Selecteer een vooraf ingesteld gebruikersprofiel. In dit voorbeeld wordt het operatorprofiel "JOHN" geselecteerd. Draai de contactsleutel naar de uitstand om de configuratie toe te passen.



8. Na het opnieuw opstarten van de machine verschijnt er nu een aanmeldscherm voor het gebruikersprofiel als standaard zonder aanmelden.

*NB: Om te schakelen naar een ander gebruikersprofiel als standaardscherm zonder aanmeldcode, dient u aanmelden opnieuw aan te zetten en de instructies voor het uitschakelen van aanmelden te herhalen.*

## BEHEERDERSFUNCTIES

### WIJZIGEN VAN DE IN DE FABRIEK INGESTELDE AANMELDCODE VOOR DE SUPERVISOR

1. Druk op de knop voor machine-instellingen.



2. Druk op de knop Toevoegen/bewerken profiel.

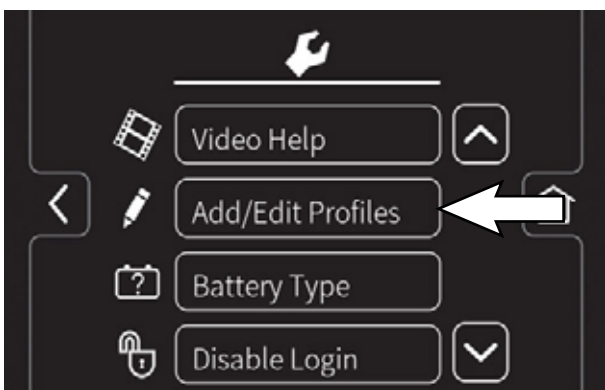

3. Druk op de knop Profiel bewerken.

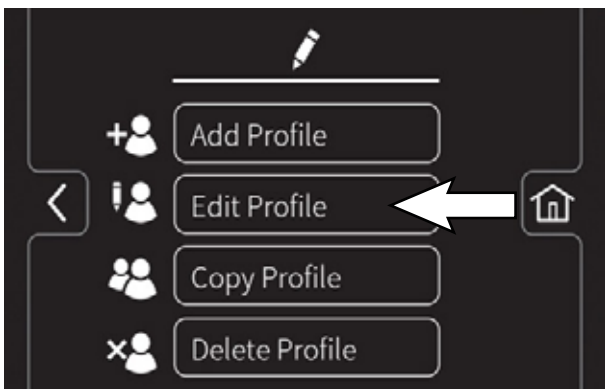

4. Druk op de knop Supervisor en vervolgens op de knop DEFAULT SUPER.

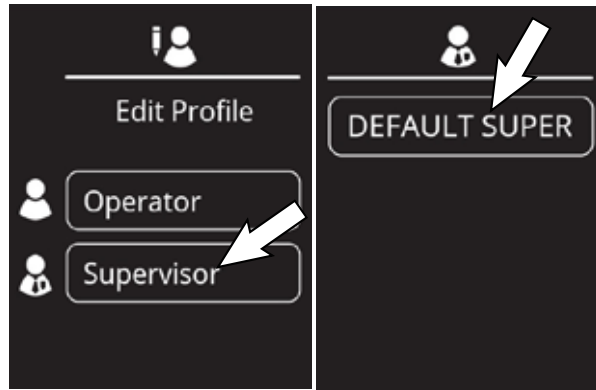

5. Druk op de in de fabriek ingestelde aanmeldcode en voer een nieuwe aanmeldcode in. Druk op de knipperende knop voor opslaan om het nieuwe profiel op te slaan.



**HET WIJZIGEN VAN DE SCHROBSNELHEID**

1. Zet de machine aan.
2. Druk op de hulp-knop en meld u aan bij de machine in beheerdersmodus. Raadpleeg TOEGANG TOT DE BEHEERDERSMODUS.
3. Druk op de knop Maximale schrobsnelheid voor toegang tot de schrobsnelheid instellingenbalk.



4. Tik op (+) om de maximale schrobsnelheid te verhogen. Tik op (-) om de maximale schrobsnelheid te verlagen.

**WIJZIGEN VAN VOORINSTELLINGEN VAN DE ZONECONTROLEKNOPPEN**

1. Selecteer de gewenste instellingen uit onderstaande lijst.
  - Borsteldruk
  - Vloeistofdosering
  - Quiet-Mode knop aan of uit
  - ec-H2O-systeem aan of uit (optioneel)
  - Severe environment-Modus aan of uit (optioneel)
  - Maximale schrobsnelheid
2. Zet de machine aan.
3. Druk op de hulp-knop en meld u aan bij de machine in beheerdersmodus. Raadpleeg 'Toegang tot de Beheerdersmodus'.

4. Druk vervolgens op een zoneknop en houd deze ingedrukt totdat een schermje vraagt om de naam van de nieuwe voorinstelling in te voeren. Selecteer "Ja" om de voorinstelling een naam te geven.



5. Als u bijvoorbeeld zone settings configureert voor het reinigen van een hotellobby, kunt u de zone de naam "LOBBY" geven. Druk op de groene pijl om de nieuwe voorinstelling op te slaan.



6. Wanneer op de zone-knop wordt gedrukt, zal de naam boven het zoneconfiguratienummer worden weergegeven. Herhaal deze stappen voor de overige zones.



## BEHEERERSFUNCTIES

### WIJZIGEN VAN DE INSTELLINGEN VAN DE INTERNE ACCULADER (Pro-Panel-model)

1. Draai de contactsleutel naar de aan-stand.
2. Druk in het startscherm op het icoon Instellingen.



3. Druk op de knop Accutype.

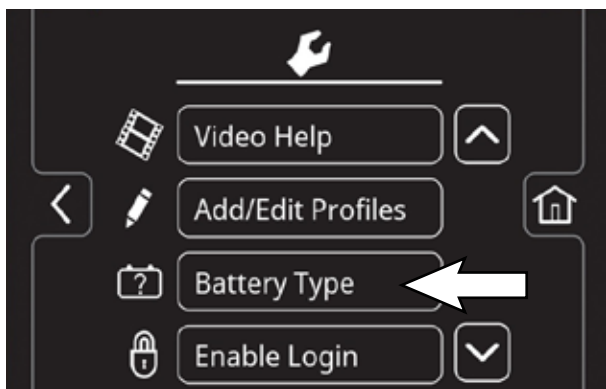

4. Selecteer het accutype en het merk dat in de machine is geplaatst. Bekijk het acculabel om het type en het merk te bepalen. Druk op de pijlen omhoog en omlaag om door de accukeuze te bladeren.

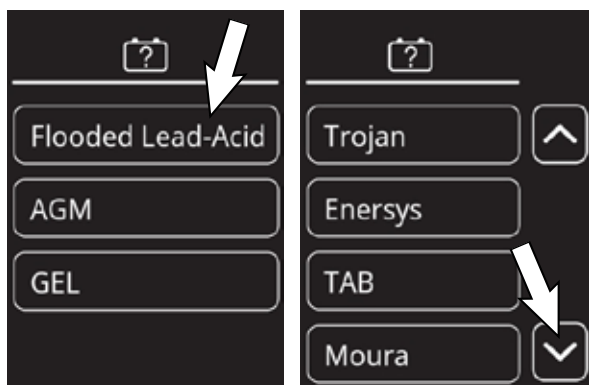

*NB: Het acculaadprofiel en de accu-ontlaadindicator zullen zich automatisch aanpassen als het accutype gewijzigd wordt.*

### KALBREREN VAN HET AANRAAKSCHERM

1. Zet de machine aan, meld u aan op het hoofdscherm en druk op de instellingenknop om het supervisor instellingenscherf te openen. Raadpleeg *TOEGANG TOT DE BEHEERERSMODUS*.
2. Druk op de knop Kalibreren aanraakscherm om het aanraakscherm opnieuw in te stellen. Als de aanraakpunten niet meer juist zijn.