



T3/T3+

Scrubber-Dryer

Nederlands (NL)

Gebruikershandleiding

(S/N T3xxx12000 -)

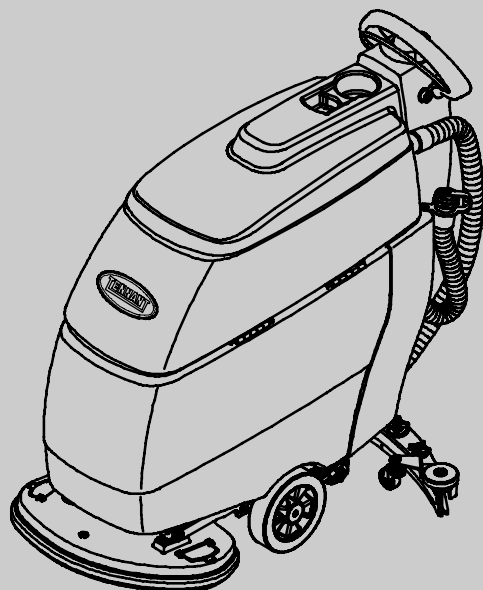

FaST
Foam Scrubbing Technology

ecH2OTM
ELECTRICALLY CONVERTED WATER

WALO
hygiëne en reinigingssystemen

Walo Hygiëne en Reinigingssystemen B.V.
0187-605374
welkom@walo.nl
www.walo.nl

CE

9004147
Rev. 03 (04-2010)

Deze handleiding wordt met elk nieuw model meegeleverd. In de handleiding vindt u aanwijzingen voor de bediening en het onderhoud van de machine.

Lees de handleiding helemaal voordat u de machine gaat gebruiken of voordat u er enig onderhoud aan verricht.

Deze machine werkt voortreffelijk. U bereikt echter het beste resultaat tegen zo laag mogelijke kosten, wanneer u:

- de machine voorzichtig gebruikt.
- de machine regelmatig onderhoud volgens het meegeleverde onderhoudsschema.
- bij onderhoud van de machine onderdelen gebruikt van de fabrikant of gelijkwaardige onderdelen.

Onderdelen en voorraden kunnen online, per telefoon, fax of post worden besteld.

GEGEVENS

Vul tijdens installatie de onderstaande gegevens in voor eventueel toekomstig gebruik:

Modelnr. - _____

Serienr. - _____

Machine-opties- _____

Verkoopvert. - _____

Telnr. verkoopvert. - _____

Klantnummer - _____

Installatiedatum - _____



BESCHERM HET MILIEU

Voer verpakkingsmaterialen, oude machineonderdelen (zoals accu's) en gevaarlijke vloeistoffen (zoals antivries en olie) op een milieuvriendelijke manier af, volgens de plaatselijke reguleringen voor afvalverwerking.



Denk eraan dat u materialen recyclet.

Walo Hygiëne en Reinigingssystemen B.V.

0187-605374
welkom@walo.nl
www.walo.nl



Specificaties kunnen zonder kennisgeving worden gewijzigd.

Originele Instructies, Copyright ©2008, 2010 Tennant Company, Gedrukt in Nederland Alle rechten voorbehouden.

NL

VERKLARING VAN OVEREENSTEMMING VOOR MACHINES (Volgens Bijlage II, onder A, van de Machinerichtlijn)

TENNANT N.V.

Adres: Industrielaan 6, 5405 AB
Postbus 6, 5400 AA Uden
Uden/Netherlands, 25-1-2010

Richard van den Hoogen - Veiligheid, conformiteit, documentatie en certificering



Model: **T3 / T3+ Scrubber** nr.: MT3

Verklaren, geheel onder eigen verantwoordelijkheid, dat de machine :

- voldoet aan de bepalingen van de Machinerichtlijn (2006/42/EEG), zoals laatstelijk gewijzigd en de nationale wetgeving ter uitvoering van deze richtlijn.

- is in overeenstemming met de bepalingen van de Elektro Magnetische Compatibiliteit richtlijn 2004/108/EG **en dat**

de volgende geharmoniseerde normen of delen van deze normen zijn toegepast: EN ISO 14121-1, EN 1037, EN 60335-1, EN 60204-1, EN ISO 13849-1, EN ISO 13849-2, EN 60529, EN ISO 4413, EN 349, EN 55012, EN 61000-6-2, EN ISO 11201, EN ISO 4871, EN ISO 3744*, EN ISO 13059*, EN ISO 3450, EN 60335-2-72.

- de volgende nationale normen of delen van deze normen zijn gebruikt:

INHOUDSOPGAVE

VEILIGHEIDSVOORSCHRIFTEN	4	ONDERHOUD VAN DE MACHINE	19
VEILIGHEIDSLABELS	5	DAGELIJKS ONDERHOUD	19
ONDERDELEN VAN DE MACHINE	6	MAANDELIJKS ONDERHOUD	21
SYMBOLLEN OP HET BEDIENINGSPANEEL ...	7	MOTORONDERHOUD	21
DE MACHINE MONTEREN	7	FAST-SYSTEEMONDERHOUD	21
DE MACHINE UITPAKKEN	7	SPOELPROCEDURE VOOR DE	
DE ACCU'S INSTALLEREN	7	EC-H ₂ O-MODULE	22
WERKING VAN DE MACHINE	8	HET VLOERWISSERBLAD VERVANGEN ..	22
INFORMATIE OVER BORSTEL EN ZOLEN	8	HET VLOERWISSERBLAD AFSTELLEN ...	23
DE MACHINE GEBRUIKSKLAAR MAKEN	9	ACCU ONDERHOUDEN	
DE VLOERWISSER BEVESTIGEN	9	(NATTE/LOODZUUR ACCU'S)	23
DE BORSTELS/ZOLEN INSTALLEREN	9	VERVANGING VAN BORSTELMOTORRIEM	
FAST-PAK INSTALLEREN (FAST-MODEL)	10	(TWEESCHIJVENMODELLEN)	24
SCHOONWATERTANK VULLEN	11	DE MACHINE VERVOEREN	26
DE MACHINE BEDIENEN	11	DE MACHINE OPSLAAN	26
CONTROLES VÓÓR GEBRUIK	11	BESCHERMING TEGEN BEVRIEZING	26
DE MACHINE BEDIENEN	12	ONDERDELEN OM OP VOORRAAD	
EEN NOODSTOP MAKEN (MODEL MET		TE HOUDEN	27
AANDRIJVING)	13	PROBLEMEN OPLOSSEN	28
WANNEER DE MACHINE IN BEDRIJF IS ..	13	FOUTCODES LED ACCUMETER	
ACCUMETER	14	(RIJDEND MODEL)	30
STROOMONDERBREKER	15	SPECIFICATIES	31
URENTELLER	15	AFMETINGEN VAN DE MACHINE	32
DE TANKS AFTAPPEN	16		
DE VUILWATERTANK LEGEN	16		
DE SCHOONWATERTANK LEGEN	16		
DE ACCU'S OPLADEN	17		
GEGEVENS ACCULADER:	17		
DE INGEBOUWDE ACCULADER			
GEBRUIKEN	17		
FOUTCODES INGEBOUWDE ACCULADER	18		

VEILIGHEIDSVOORSCHRIFTEN

Deze machine is bedoeld voor commercieel gebruik. De machine is alleen bedoeld om binnenshuis gladde vloeren te schrobben. Gebruik uitsluitend de aanbevolen zolen en borstels en in de handel verkrijgbare reinigingsmiddelen die bedoeld zijn voor gebruik in machines.

In deze handleiding worden de volgende symbolen voor waarschuwingen en veiligheids waarschuwingen gebruikt:

⚠ WAARSCHUWING: Waarschuwing voor gevaar of onveilige handelingen die ernstig letsel of de dood tot gevolg kunnen hebben.

VEILIGHEIDSWAARSCHUWING: Instructies voor een veilige bediening van de machine.

Hieronder vindt u een overzicht van situaties die gevaarlijk kunnen zijn voor de machine of degene die de machine bedient. Alle bedieners van de machine moeten deze lezen, begrijpen en in de praktijk brengen.

⚠ WAARSCHUWING: Risico op vuur en explosie:

- Gebruik nooit ontvlambare vloeistoffen. Gebruik de machine niet in of nabij ontvlambare vloeistoffen, dampen of een brandbare stof.

Deze machine is niet uitgerust met explosiebestendige motoren. Bij het starten of tijdens het bedienen van de machine kan de elektrische motor een vonk geven. Dit kan een explosie of brand veroorzaken indien de machine wordt gebruikt in of nabij ontvlambare dampen/vloeistoffen of een brandbare stof.

- Zuig geen ontvlambare of chemisch reagerende stoffen op.
- De accu's geven waterstofgas af. Houd vonken en open vuur uit de buurt. Laat het accucompartiment open tijdens het opladen van de accu.

⚠ WAARSCHUWING: Elektriciteitsrisico.

- Ontkoppel de accukabels voordat u onderhoud aan de machine gaat plegen.
- Laad accu's niet op met een beschadigde voedingskabel. Pas de stekker niet aan.

Een beschadigde of gebroken voedingskabel mag uitsluitend vervangen worden door de fabrikant, diens dealers, of een ander daartoe gekwalificeerd persoon.

⚠ WAARSCHUWING: Draaiende borstel. Houd uw handen uit de buurt. Zet de machine uit voordat u er onderhoud aan gaat verrichten.

VEILIGHEIDSWAARSCHUWING:

1. Gebruik de machine niet:
 - In combinatie met ontvlambare vloeistoffen of in de buurt van ontvlambare dampen. Dit kan explosies of brand veroorzaken.
 - Tenzij u daartoe opgeleid en bevoegd bent.
 - Tenzij u de bedieningshandleiding gelezen en begrepen hebt.
 - Als de bedieningsomstandigheden niet juist zijn.
2. Voordat u de machine start:
 - Controleer of alle veiligheidsvoorzieningen aanwezig zijn en naar behoren functioneren.
3. Tijdens gebruik van de machine:
 - Rijd langzaam op hellingen en gladde oppervlakken.
 - Draag geen schoenen met gladde zolen.
 - Matig de snelheid bij draaien en bochten maken.
 - Meld schade of mankementen aan de machine altijd onmiddellijk.
 - Zorg dat kinderen nooit met de machine of in de buurt van de machine spelen.
 - Houd u aan de gebruiksaanwijzingen op de verpakking van chemische middelen.
 - Werk niet op hellingen van meer dan 5% (3°).
4. Voordat u de machine achterlaat of onderhoudt:
 - Parkeer de machine op een vlakke ondergrond.
 - Zet de machine uit.
 - Verwijder de sleutel.
5. Wanneer u onderhoud pleegt aan de machine:
 - Blijf uit de buurt van bewegende delen. Draag geen loshangend jasje, shirt of wijde mouwen.
 - Haal de accukabels los voordat u onderhoud aan de machine gaat plegen.
 - Draag beschermende handschoenen en oogbescherming als u de accu's of accukabels aanraakt.
 - Voorkom lichamelijk contact met het accuzuur.
 - Draag handschoenen en bescherm uw ogen als u met de azijn bezig bent.
 - Gebruik geen hogedrukreiniger of waterslang. Er kan een elektrische storing optreden.

- Vervang versleten of beschadigde onderdelen alleen met onderdelen die door Tennant zijn geleverd of goedgekeurd.
 - Reparaties mogen uitsluitend worden uitgevoerd door erkende servicemonteurs.
 - Breng geen wijzigingen aan in het ontwerp van de machine.
6. Tijdens transport van de machine:
- Zet de machine uit.
 - Til de machine niet op als de accu's geïnstalleerd zijn.
 - Til de machine niet alleen op, maar doe dit met meerdere personen.
 - Gebruik een goedgekeurd laadplatform wanneer u de machine op een vrachtwagen of oplegger laadt of lost.
 - Maak gebruik van transportbanden om de machine op de vrachtwagen of oplegger vast te maken.
 - Zet de schrobkop omlaag.
 - Schakel de parkeerrem in.

VEILIGHEIDSLABELS

De volgende veiligheidslabels zijn op de hieronder aangegeven plaatsen op de machine aangebracht. Vervang de labels als ze beschadigd of onleesbaar zijn. Als er labels ontbreken, breng dan nieuwe labels aan.



LABEL ACCULADING – Bevindt zich op de onderzijde van de vuilwatertank.

⚠ WAARSCHUWING: Risico op vuur of explosie. De accu's geven waterstofgas af. Houd vonken en open vuur uit de buurt. Laat het accucompartiment open tijdens het opladen van de accu.



LABEL DRAAIENDE BORSTEL – Bevindt zich op de schrobkop.

⚠ WAARSCHUWING: Draaiende borstel. Houd uw handen uit de buurt. Zet de machine uit voordat u er onderhoud aan gaat verrichten.

ONDERDELEN VAN DE MACHINE

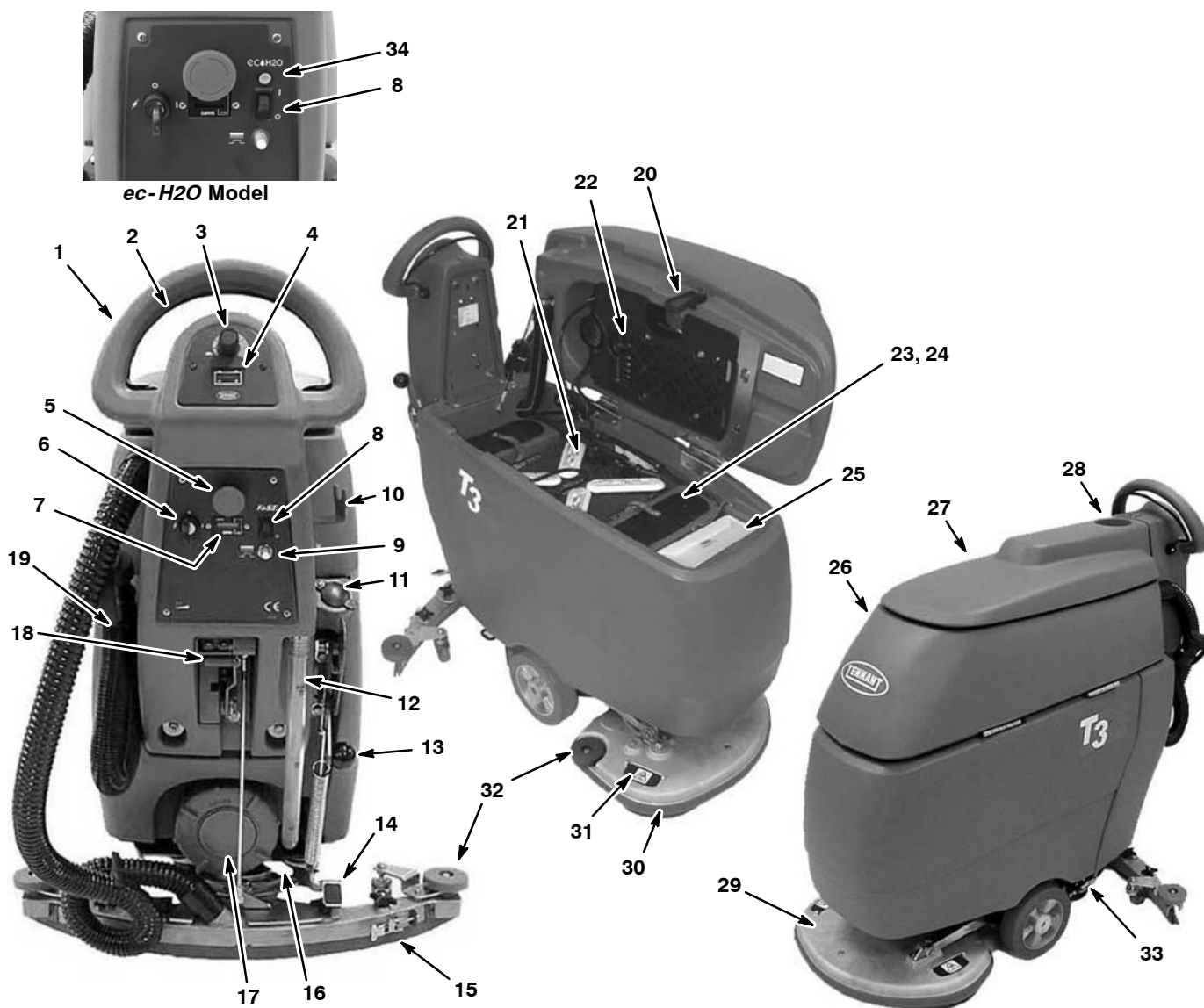

- | | |
|--|---|
| <ul style="list-style-type: none"> 1. Bedieningshendel 2. Bedieningshendel van startbeugel 3. Snelheidsregelaar (model met aandrijving) 4. Accumeter 5. Noodstopknop (model met aandrijving) 6. Sleutelcontact hoofdschakelaar 7. Urenteller 8. AAN-/UIT-schakelaar van FaST-systeem (FaST-model)
<i>ec-H2O</i>-Systeem aan-/uitschakelaar (<i>ec-H2O</i>-model) 9. Knop voor stroomonderbreking van de borstelmotor 10. Opbergbeugel vloerwisser 11. Slangvulopening 12. Niveaumeter van schoonwatertank/aftapslang 13. Hendel neerwaartse druk (60 cm model) 14. Schrobkoppedaal 15. Vloerwissereenheid 16. Regelknop vloeistoftoevoer 17. Reinigingsopening van de schoonwatertank | <ul style="list-style-type: none"> 18. Hendel vloerwisser 19. Aftapslang vuilwatertank 20. Tanksteun van de vuilwatertank 21. Accu's 22. Ingebouwde acculader 23. Schoonwatertank 24. Vulopening/reinigingsopening voor emmer 25. FaST-PAK-concentraat (FaST-model)
<i>ec-H2O</i>-Systeemmodule (<i>ec-H2O</i>-model) 26. Vuilwatertank 27. Vuilwatertankdeksel 28. Bekerhouder 29. Schrobkop 30. Zool/borstel 31. Venster voor zoolaanrijver 32. Muurwielen 33. Parkeerrem 34. <i>ec-H2O</i>-Systeemindicatielampje (<i>ec-H2O</i>-model) |
|--|---|

SYMBOLEN OP HET BEDIENINGSPANEEL

	AAN-/UIT-schakelaar van de hoofdstroom		AAN-/UIT-schakelaar van FaST-systeem (FaST-model)		5% (3_) maximaal
	Langzaam		AAN-/UIT-schakelaar van ec-H2O-systeem (ec-H2O-model)		Helling van de machine Vloeistoftoevoerregelaar
	Snel		Stroomonderbreker van borstelmotor		Parkeerrem
			Richting van beugel		Zware neerwaartse druk van de schrobborstels (60 cm Model)

DE MACHINE MONTEREN

DE MACHINE UITPAKKEN

1. Controleer de transportverpakking nauwkeurig op beschadiging. Meld beschadigingen direct aan de transporteur.

2. Controleer de paklijst. Neem contact op met uw Tennant-dealer als er onderdelen ontbreken.

Inhoud:

- 2-accu's van 12 volt (optioneel)
- 2 accu-afstandsstukken van schuim (nr. 630375)
- Acculade (nr. 1012994)
- Accukabel van 38 cm (nr. 1011749)
- 1-FaST-PAK 365-concentraat (nr. 999005) (FaST Model)
- Vloerwissereenheid

De zoolaanrijvers, borstels en zolen dient u apart aan te schaffen.

3. Om de machine uit te pakken, verwijdert u de transportverpakking en de transportbanden, waarmee de machine op de pallet is bevestigd. Til de machine voorzichtig van de pallet. Doe dit met minimal twee personen.

LET OP: Rol de machine nooit van de pallet af, tenzij u een transporthelling gebruikt. Anders beschadigt u de machine.

LET OP: Installeer de accu's pas nadat u de machine van de pallet hebt verwijderd. Zo voorkomt u eventuele schade.

DE ACCU'S INSTALLEREN

⚠ WAARSCHUWING: Risico op vuur of explosie. De accu's geven waterstofgas af. Houd vonken en open vuur uit de buurt. Laat de deksel van het accucompartiment open tijdens het opladen van de accu.

VEILIGHEIDSWAARSCHUWING: Draag tijdens onderhoud aan de machine beschermende handschoenen en oogbescherming wanneer u de accu's of accukabels aanraakt. Voorkom lichamelijk contact met het accuzuur.

Gegevens van de accu:

Twee onderhoudsvrije, seriegeschakelde accu's van 12 volt en 100 A/5h, 105A/5h or 110A/5h. Maximale afmetingen van de accu's: 174 mm (B) x 380 mm (L) x 284 mm (H).

1. Zet de machine op een vlakke ondergrond, verwijder de sleutel en schakel de parkeerrem in.
2. Til de vuilwatertank op zodat u bij het accucompartiment kunt. Verwijder de losse accukabel van het compartiment (afbeelding 1).



AFB. 1

3. Plaats de accu's voorzichtig in het accucompartiment en positioneer hierbij de accupolen zoals afgebeeld (afbeelding 2). Plaats de twee afstandsstukken van schuim vóór de accu's, zoals afgebeeld.

LET OP: Laat de accu's niet in het compartiment vallen. Dit kan de accu en de machine beschadigen.

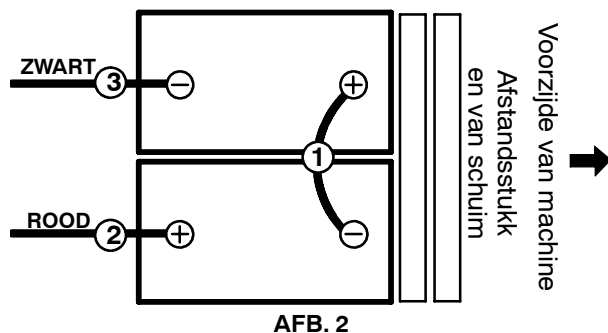

4. Sluit de kabels aan op de accupolen in de volgorde die is aangegeven (afbeelding 2); ROOD OP DE POSITIEVE POOL (+) EN ZWART OP DE NEGATIEVE POOL (-).

BELANGRIJK: Zorg voordat u de accu's gaat opladen, dat de laderinstellingen juist zijn voor het accutype dat u gebruikt (Zie het hoofdstuk DE INGEBOUWDE ACCULADER GEBRUIKEN).

WERKING VAN DE MACHINE

Conventioneel schrobben (Standaardmodel):

Water en reinigingsmiddel vloeien vanuit de schoonwatertank via een handmatig bediende vloeistofklep op de vloer. De borstel gebruikt het reinigingsmiddel en water om de vloer schoon te schrobben. Terwijl de machine vooruit beweegt, veegt de vloerwisser het vuile water van de vloer in de vuilwatertank.

Schrobben met schuim (FaST-model):

(FaST Foam Scrubbing-Technology) In tegenstelling tot conventioneel schrobben, spuit het FaST-systeem het gepatenteerde FaST-PAK-concentraat samen met een kleine hoeveelheid water en lucht op de vloer. Het mengsel maakt een grote hoeveelheid nat schuim voor de borstel om hiermee de vloer schoon te schrobben. Terwijl de machine vooruit beweegt, valt het schuim uiteen en veegt de vloerwisser het vuile water in de vuilwatertank en laat het de vloer volledig droog en slipvrij achter.

ec-H₂O Schrobben(ec-H₂O-model):

(ec-H₂O-elektrisch omgezet water)

Gewoon water stroomt door een module waar het met zuurstof wordt gemengd en geladen met een elektrische stroom. Het elektrisch omgezet water verandert in een gemengde zure en basische oplossing die een pH-neutrale reinigingsvloeistof vormt. Het omgezet water valt het vuil aan, breekt het op in kleinere delen en trekt het van het vloeroppervlak zodat de machine makkelijk het vastgekoekte vuil kan wegschrobben. Het omgezet water wordt dan weer normaal water in de vuilwatertank.

INFORMATIE OVER BORSTEL EN ZOLEN

Het beste resultaat krijgt u als u de juiste borstel gebruikt voor uw schoonmaakwerkzaamheden. Raadpleeg de geïllustreerde onderdelenlijst voor informatie over de artikelnummers.

Schrobborstel met polypropyleen borstelhaar (zwart) -

Deze schrobborstel met polypropyleen borstelhaar is bedoeld voor algemene doeleinden en wordt gebruikt voor het schrobben van licht compacte vloeroppervlakken. Deze borstel werkt goed voor het onderhouden van beton, hout en gemetselde tegelvloeren.

Schrobborstel met zacht nylon borstelhaar (wit) -

Aanbevolen voor het schoonmaken van gecoate vloeren zonder de afwerking te verwijderen. Reinigt zonder schuren.

Schrobborstel met superschurend borstelhaar (grijs) -

Met een schuurmiddel geïmpregneerde nylondraden waarmee vlekken en vuil kunnen worden verwijderd. Krachtige werking op alle soorten oppervlakken. Functioneert goed bij geconcentreerd vuil, vet, of bandafdrukken.

Polijstzool (wit) -

Gebruikt voor het onderhoud van hoogglans of gepolijste vloeren.

Polijstzool (rood) - Gebuikt voor licht schrobwerk zonder de afwerking van de vloer te verwijderen.

Schrobzool (blauw) - Gebuikt voor middelmatig tot zwaar schrobwerk. Verwijderd vuil, splinters en schuursel en laat een schoon oppervlak achter dat klaar is om gelakt te worden.

Schuurzool (bruin) - Gebuikt voor het schuren van de vloer afwerking en de vloer voor te bereiden om gelakt te worden.

Schuurzool voor zwaar werk (zwart) - Gebuikt voor agressief schuren van zware lakken/afdichtmiddelen, of zeer zwaar schrobwerk.

DE MACHINE GEBRUIKSKLAAR MAKEN

DE VLOERWISSER BEVESTIGEN

1. Zet de machine op een vlakke ondergrond, verwijder de sleutel en schakel de parkeerrem in.
2. Zet de hendel van de vloerwisser omhoog (afbeelding 3).

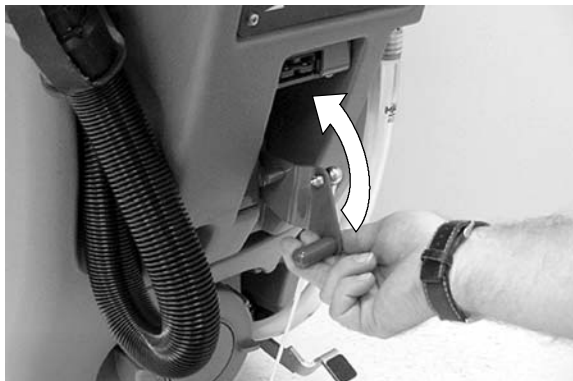

AFB. 3

3. Monteer de vloerwissereenheid op de vloerwisserscharniersteun, zoals afgebeeld (afbeelding 4). Zorg ervoor dat de pennen volledig in de sleuven zitten voordat u de pennen vastzet.

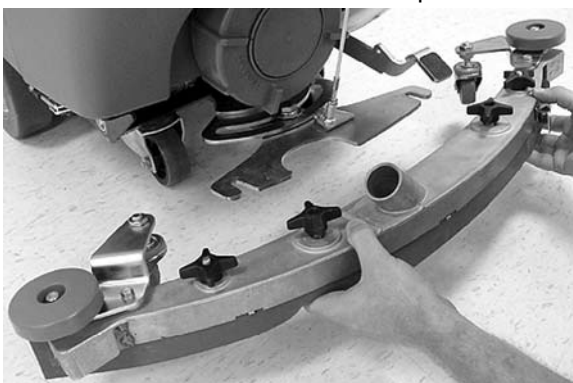

AFB. 4

4. Maak de zuigslang vast aan de vloerwissereenheid. Leid de slang zoals afgebeeld en gebruik hierbij de meegeleverde slangklem (afbeelding 5).

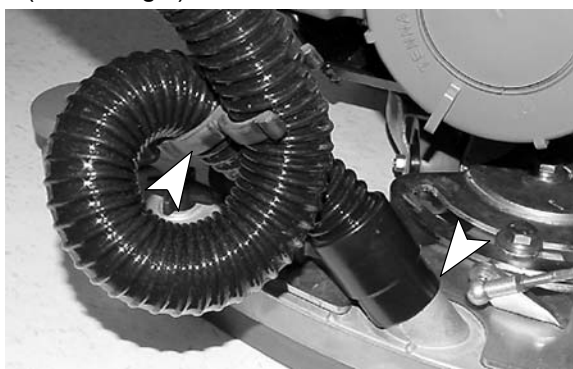

AFB. 5

5. Zorg ervoor dat de wisserbladen correct zijn afgesteld (Zie HET VLOERWISSERBLAD AFSTELLEN).

DE BORSTELS/ZOLEN INSTALLEREN

OPMERKING: Vraag uw erkende leverancier welke zool en borstel u het best kunt gebruiken.

1. Zet de machine op een vlakke ondergrond, verwijder de sleutel en schakel de parkeerrem in.
2. Trap het schrobkoppedaal in, zodat de schrobkop van de vloer komt (afbeelding 6).

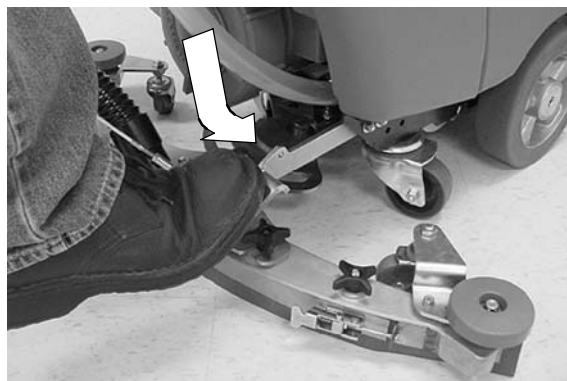

AFB. 6

3. Bevestig de zool aan de zoolaanrijver voordat u de aandrijver installeert. Zorg ervoor dat de zool in het midden van de aandrijver zit (zie afbeelding 7). Het éénschijfmodel van 43 cm en de tweeschijvenmodellen van 60 cm hebben zool-centerlocks nodig om de zool op zijn plaats te houden.

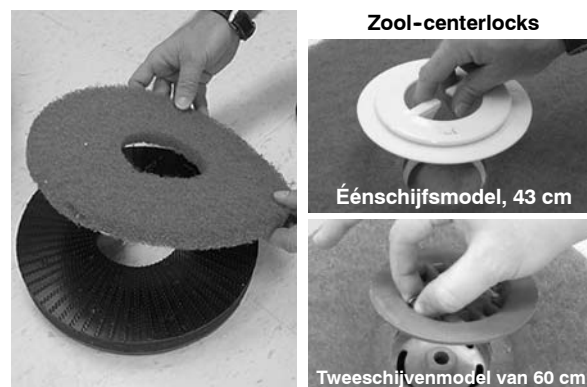

AFB. 7

4. Lijn de montagebouten van de zoolaanrijver uit met de sleuven van de motornaaf en geef de zoolaanrijver een kleine draai, zodat de veerklem vastgrijpt (afbeelding 8).

OPMERKING: Bij de tweeschijvenmodellen van 50 en 60 cm grijpen de linker- en rechterzoolaanrijvers vast met de veerklem in tegengestelde richtingen.

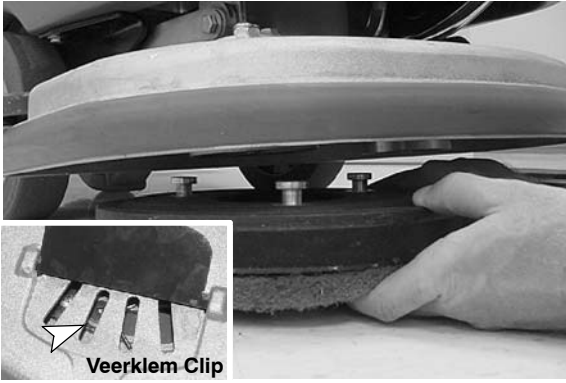

AFB. 8

- Om de zolaandrijver te verwijderen, pakt u de aandrijver vast en draait u deze kort weg van de veerklem.

FaST-PAK installeren (FaST-model)

FaST 365-vloerreinigingsconcentraat (#999005)

LET OP: Het FaST-PAK-concentraat is speciaal gemaakt voor het FaST-systeem. Gebruik nooit een ander reinigingsmiddel. Het gebruik van andere reinigingsmiddelen kan de machine beschadigen.

- Verwijder de geperforeerde rand van de FaST PAK-verpakking. Laat de zak in de verpakking zitten. Trek de slangaansluiting door de verpakking en verwijder de oranje dop (afbeelding 9).

VEILIGHEIDSWAARSCHUWING: Houd u tijdens het gebruik van de machine altijd aan de gebruiksaanwijzingen op de verpakking van chemische middelen.

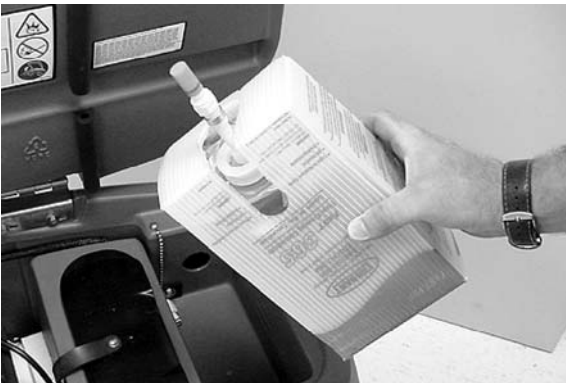

AFB. 9

- Til de vuilwatertank op zodat u bij het FaST PAK-compartiment kunt. Sluit de toevoerslang aan op de FaST-PAK en plaats de FaST-PAK-verpakking in het compartiment zoals afgebeeld (afbeelding 10). Zorg ervoor dat de toevoerslang niet bekneld raakt of knikt.

OPMERKING: Als u opgedroogd concentraat ontdekt op de aansluiting van de toevoerslang of op de FaST PAK-aansluiting dient u deze eerst in warm water te laten weken en schoon te maken.



AFB. 10

- Wanneer de toevoerslang niet wordt gebruikt, sluit u deze aan op de opslagstop (afbeelding 11). Zo voorkomt u dat het FaST-systeem uitdroogt of de toevoerslang verstopt raakt.

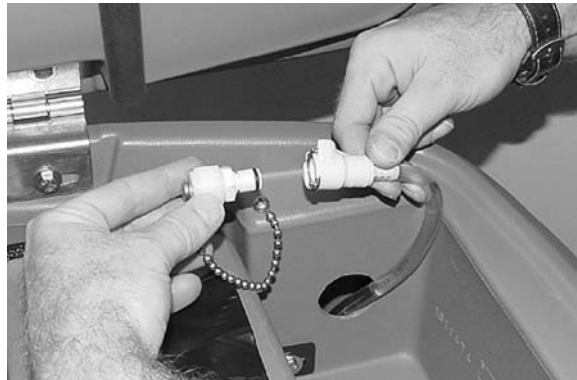

AFB. 11

SCHOONWATERTANK VULLEN

De machine heeft aan de achterzijde een slangvulopening en onder de vuilwatertank een vulopening voor een emmer (afbeelding 13). Voordat u de vulpoort voor emmers gebruikt, moet u ervoor zorgen dat de vuilwatertank leeg is.

Vul de schoonwatertank tot de markering "40 L MAX" op de aftapslang van de schoonwatertank. Wanneer u de vulopening voor emmers gebruikt, stopt u met vullen wanneer het niveau de onderkant van de vulpoort bereikt (Afbeelding 12).

Voor FaST- of ec-H₂O schrobben: Gebruik alleen koel, schoon water (minder dan 21°C). Voeg geen conventionele vloerreinigingsmiddelen toe. Het systeem kan dan defect raken.

BIJ CONVENTIONEEL SCHROBBEN: Vul de tank met water (maximaal 60°C). Schenk een aanbevolen reinigingsmiddel in de schoonwatertank. Volg hierbij de menginstructies op de fles op.



AFB. 12

OPMERKING: Wanneer u de schoonwatertank vult met een emmer, zorg er dan voor dat de emmer schoon is. Gebruik niet een en dezelfde emmer voor het vullen en legen van de machine.

LET OP: Gebruik bij conventioneel schrobben alleen aanbevolen reinigingsmiddelen. Wanneer de machine beschadigd raakt door gebruik van onjuiste reinigingsmiddelen, vervalt de garantie.

⚠ WAARSCHUWING: Risico op vuur of explosie. Gebruik nooit ontvlambare vloeistoffen.

VEILIGHEIDSWAARSCHUWING: Houd u tijdens het gebruik van de machine aan de gebruiksaanwijzing op de verpakking van chemische middelen.

DE MACHINE BEDIENEN

VEILIGHEIDSWAARSCHUWING: Gebruik deze machine niet voordat u deze handleiding gelezen en begrepen hebt.

⚠ WAARSCHUWING: Risico op vuur of explosie. Gebruik de machine nooit in de buurt van ontvlambare vloeistoffen, dampen of brandbare stoffen.

EERSTE GEBRUIK (FaST-model): Het FaST-systeem is beschermd tegen bevrozing tijdens transport. U moet het FaST-systeem eerst ongeveer 10 minuten laten werken, zodat het mengsel van antivries en FaST-concentraat volledig uit het systeem verdwijnt. Pas daarna zal de hoeveelheid schuim de normale omvang bereiken.

CONTROLES VÓÓR GEBRUIK

- Veeg en dweil de vloer.
- Controleer het laadniveau van de accu's (zie ACCUMETER).
- Controleer de zolen/borstels op slijtage.
- Controleer de vloerwischerbladen op slijtage en de juiste afstelling.
- Zorg ervoor dat de vuilwatertank leeg is en het afsluitrooster van de vlotter gemonteerd en schoon is.
- Éénschijfsmodel (43cm): Controleer de schrobkop op slijtage.
- FaST-schrobben:** Schrobben met schuim (FaST-model): Controleer het niveau van het FaST-PAK-concentraat.
- Voor FaST- of ec-H₂O schrobben:** Controleer of de schoonwatertank uitsluitend schoon, koud water bevat.
- Voor FaST- of ec-H₂O schrobben:** Controleer of er geen conventioneel schoonmaakmiddel meer in de schoonwatertank zit. Spoel indien nodig de tank schoon.

DE MACHINE BEDIENEN

1. Schakel de parkeerrem uit (afbeelding 14).
2. Zet de hoofdschakelaar aan door de sleutel in de positie (I) te zetten (afbeelding 13).

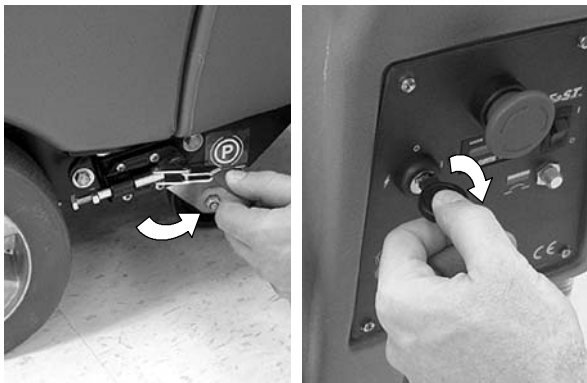

AFB. 13

3. **FaST-model:** Om te schrobben met schuim, drukt u op de FaST-systeemschakelaar zodat deze in positie (I) komt (afbeelding 14).

ec-H2O-model: Zet de ec-H2O systeemschakelaar in de aan(I)-stand. (afbeelding 14).

OPMERKING: Het indicatielampje van het ec-H2O-systeem gaat pas branden als de machine begint te schrobben.

BELANGRIJK: Zet de FaST/ ec-H2O-systeemschakelaar NIET aan tijdens conventioneel schrobben. Het gebruik van conventionele reinigingsmiddelen kan resulteren in beschadigingen/defecten aan het FaST-/ec-H2O-reinigingssysteem. Voordat u het FaST-/ec-H2O-systeem gaat gebruiken, moet u de schoonwatertank leeg maken en schoonspoelen. Vul de tank vervolgens met schoon, koud water.

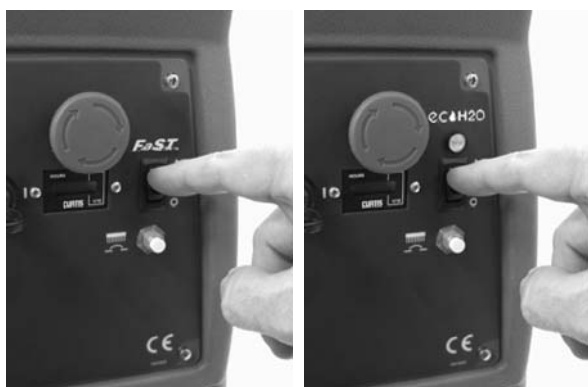

AFB. 14

4. Laat de vloerwissereenheid zakken tot op de grond door de wisserhendel naar beneden te bewegen (afbeelding 15). De zuigmotor start automatisch.



AFB. 15

5. Laat de schrobkop zakken tot op de vloer door het schrobkoppedaal in te trappen zoals afgebeeld (afbeelding 16).

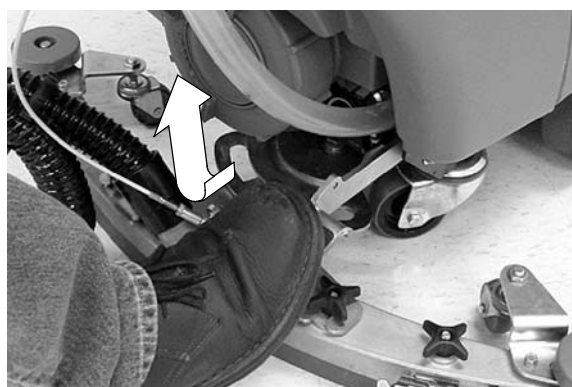

AFB. 16

6. Trek de beugel van de bedieningshendel naar achteren om te beginnen met schrobben (afbeelding 17). Het model met aandrijving begint nu automatisch naar voren te rijden. Om het model met aandrijving achteruit te laten rijden, duwt u de beugel van de bedieningshendel naar voren.



AFB. 17

7. Model met aandrijving: Stel de snelheidsregelaar af op de gewenste snelheid (afbeelding 18).

OPMERKING: de aanbevolen schrobsnelheid is 45-60 meter per minuut.



AFB. 18

8. Voor conventioneel schrobben, zet u de regelknop voor vloeistof toevoer op het gewenste niveau (afbeelding 19).

OPMERKING: De vloeistofdosering voor de FaST- en ec-H2O-modellen is vast ingesteld en hoeft niet te worden afgesteld.

De ec-H2O-module heeft optionele instellingen van de vloeistofdosering. Moet de vloeistofdosering worden aangepast, neem dan contact op met een erkend servicecenter.

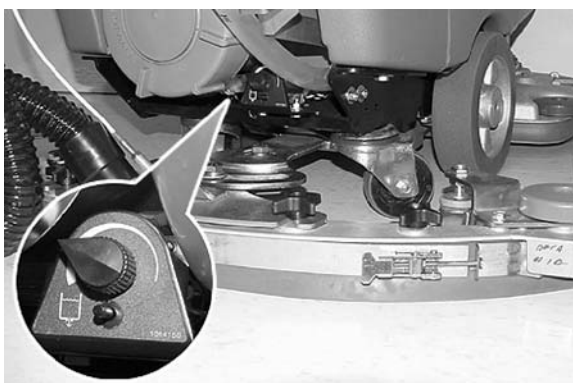

AFB. 19

9. Wanneer extra borsteldruk nodig is voor zwaar bevulde oppervlakken, tilt u de hendel voor neerwaartse druk gewoon op (zie afbeelding 20). Alleen het tweeschijvenmodel van 60 cm beschikt over deze functie.



AFB. 20

10. Om te stoppen met schrobben, laat u de beugel van de bedieningshendel los en zet u de schrobkop en de vloerwisser omhoog.

EEN NOODSTOP MAKEN (model met aandrijving)

Druk op de noodstopknop, op het bedieningspaneel, om de machine in een noodsituatie te stoppen. Draai de knop met de klok mee om de knop weer in de oorspronkelijke stand te zetten (afbeelding 21).



AFB. 21

WANNEER DE MACHINE IN BEDRIJF IS

⚠ WAARSCHUWING: Risico op vuur of explosie. Zuig geen ontvlambare of chemisch reagerende stoffen op.

1. Zorg ervoor dat de schrobbanen elkaar met 5 cm overlappen.
2. Houd de machine in beweging zodat de vloer en/of de lak niet beschadigt.
3. Veeg de vloerwisserbladen af met een doek als de bladen strepen achterlaten op de vloer. Veeg het te behandelen oppervlak van tevoren om strepen te voorkomen.
4. Gebruik de machine niet op oppervlakten met een helling van meer dan 5% (3°).

VEILIGHEIDSWAARSCHUWING: Rijd langzaam op hellingen en gladde oppervlakken

5. Conventioneel schrobben: Als er bovenmatige schuimvorming optreedt, kunt u een aanbevolen antischuimmiddel in de vuilwatertank gieten.

LET OP: Er mag geen schuim in het afsluitrooster van de vlotter komen, omdat de motor van de afzuiger dan beschadigt. Het afsluitrooster van de vlotter reageert niet op schuim.

6. Gebruik de dubbelschrobmethode voor zeer vuile oppervlakten. Schrob het oppervlak de eerste maal met de vloerwisser omhoog en laat de reinigingsvloeistof 3 tot 5 minuten inwerken. Schrob het oppervlak daarna nogmaals met de vloerwisser omlaag.
7. Verander de rotatiepaden, indien nodig.

8. Houd het laadniveau op de accumulator in de gaten (zie ACCUMETER).
9. Controleer de aftapslang van de schoonwatertank op achterblijvende vloeistoffen. Tijdens conventioneel schrobben gaat 10 liter ongeveer 10 minuten mee. Tijdens schrobben met schuim met het FaST-model gaat 10 liter ongeveer 20 minuten mee.
10. Wanneer de schoonwatertank leegraakt, leegt u eerst de vuilwatertank voordat u de schoonwatertank bijvult.
11. Wanneer u de machine onbeheerd achterlaat, haalt u de sleutel uit het contact en schakelt u de parkeerrem in.
12. **ec-H2O-model:** Gaat er een alarm en begint het indicatielampje van het ec-H2O-systeem rood te knipperen, dan moet de ec-H2O-module worden gespoeld voordat er verder kan worden gewerkt met de ec-H2O (zie SPOELPROCEDURE voor de ec-H2O-MODULE). (afbeelding 22).

OPMERKING: Gaat het alarm en knippert het lampje rood dan slaat de machine het ec-H2O-systeem over. Wilt u blijven schrobben, zet de ec-H2O-schakelaar dan uit en ga verder met conventioneel schrobben.

LET OP: (ec-H2O -model) De schoonwatertank mag niet droog komen te staan. Er kan een storing optreden in de ec-H2O-module wanneer er gedurende enige tijd wordt gewerkt zonder water.



AFB. 22

CODES VAN HET INDICATIELAMPJE VAN HET ec-H2O-SYSTEEM	SITUATIE
Groen	Normaal gebruik
Rood knipperend	ec-H2O-Module spoelen
Rood	Neem contact op met het servicecenter.

13. Verwijder bij vervoer of opslag van de machine de vloerwissereenheid en hang de eenheid op de opbergbeugel (afbeelding 23).



AFB. 23

14. Voer de procedures voor dagelijks onderhoud uit (zie ONDERHOUD VAN DE MACHINE).

ACCUMETER

De accumulator toont het laadniveau van de accu's. Als de accu's volledig opgeladen zijn, branden alle indicatielampjes. Naarmate de accu's leger raken, gaan de indicatielampjes uit van rechts naar links. Om de levensduur van de accu's te verlengen, zorgt u ervoor dat de indicatielampjes niet onder het hieronder beschreven niveau komen.

OPMERKING: Laad de accu's alleen op wanneer de machine in totaal 30 minuten of langer is gebruikt.

ACCUMETER OP MODEL MET AANDRIJVING:

Wanneer de accu zover is ontladen dat het eerste rode lampje gaat branden, stopt u met schrobben en laadt u de accu's (afbeelding 24). Als het laatste rode lampje gaat knipperen, wordt de schrobfunctie automatisch uitgeschakeld. Zo wordt voorkomen dat de accu's volledig leeg raken. Rijd de machine naar de oplaadplaats en laad de accu's onmiddellijk op.

OPMERKING: De accumulator van het rijdend model laat ook machinestoringscodes zien. Als er een storing wordt ontdekt, gaan de LED-balken knipperen met de specifieke foutcodes (zie LED FOUTCODES ACCUMETER).



AFB. 24

ACCUMETER OP DUWMODEL: Wanneer de accu zover is ontladen dat het laatste gele lampje gaat knipperen, stopt u met schrobben en laadt u de accu's (afbeelding 25). Als het rode lampje gaat branden, wordt de schrobfunctie automatisch uitgeschakeld. Zo wordt voorkomen dat de accu's volledig leeg raken. Laad de accu's onmiddellijk op.



AFB. 25

URENTELLER

De urenteller registreert het totaal aantal uren dat de borstelmotor in bedrijf is. Aan de hand van het aantal bedrijfsuren kunt u bijhouden wanneer de machine toe is aan een onderhoudsbeurt en kunt u de onderhoudsgeschiedenis bijhouden (afbeelding 27).

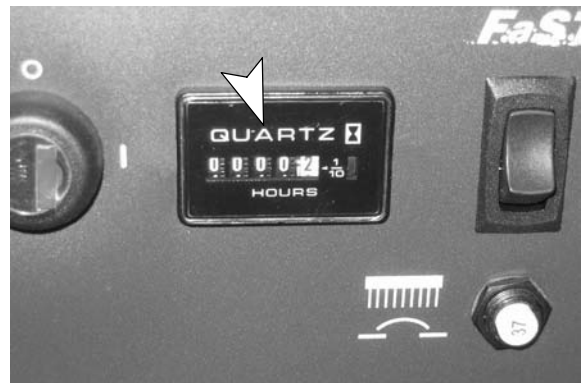

AFB. 27

STROOMONDERBREKER

De machine is voorzien van een opnieuw instelbare stroomonderbreker om de borstelmotor tegen beschadiging te beschermen. De stroomonderbrekingsknop bevindt zich op het bedieningspaneel (afbeelding 26). Als de stroomonderbreker de stroom uitschakelt, zoek dan de oorzaak, laat de motor afkoelen en schakel vervolgens de stroomonderbreker opnieuw in.

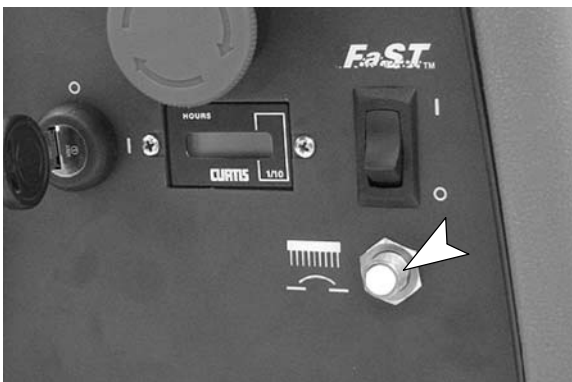

AFB. 26

DE TANKS AFTAPPEN

De vuilwatertank moet na elk gebruik worden gelegeerd en gereinigd. De schoonwatertank moet regelmatig worden gereinigd om corrosie te voorkomen.

Breng de machine naar een plaats waar deze kan worden afgetapt, draai de contactsleutel in de UIT-stand en volg onderstaande aftapinstructies:

VEILIGHEIDSWAARSCHUWING: Voordat u de machine achterlaat of er onderhoud aan pleegt, dient u de machine op een vlakke ondergrond stil te zetten, de motor uit te zetten en de sleutelt uit het contact te nemen.

DE VUILWATERTANK LEGEN

1. Verwijder de kap terwijl u de aftapslang omhoog houdt, en laat de slang zakken om af te tappen (afbeelding 28).

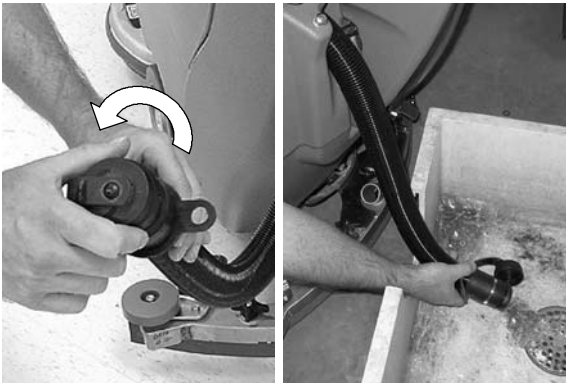

AFB. 28

OPMERKING: Als u de machine wilt legen met behulp van een emmer, gebruik dan een andere emmer dan de emmer waarmee u de schoonwatertank vult.

2. Open het deksel van de vuilwatertank en spoel de tank. Gebruik een doek om eventueel grof vuil te verwijderen (afbeelding 29).



AFB. 29

3. Reinig het afsluiterooster van de vlotter. Dit rooster bevindt zich in de vuilwatertank (afbeelding 30).

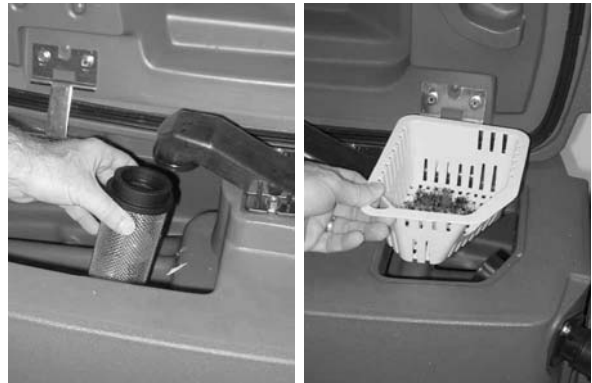

AFB. 30

DE SCHOONWATERTANK LEGEN

1. Om eventueel achtergebleven water uit de schoonwatertank te verwijderen, trekt u de aftapslang van de schoonwatertank uit de fitting, zoals afgebeeld (afbeelding 31).

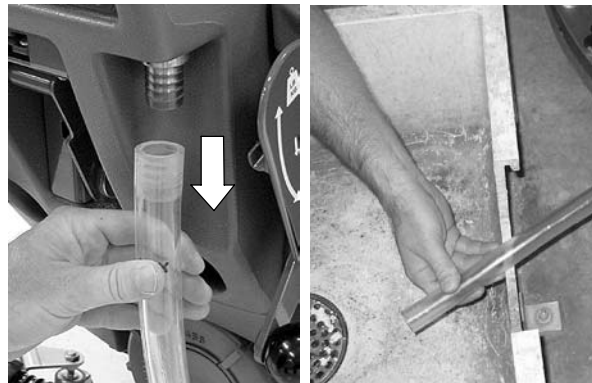

AFB. 31

2. Om de schoonwatertank schoon te spoelen, verwijdert u de dop van de reinigungsopening aan de achterzijde van de machine en spuit u water (maximaal 60°C) direct in de twee vulopeningen, welke zich onder de vuilwatertank bevinden (afbeelding 32).



AFB. 32

3. Verwijder en reinig het filter van de schoonwatertank (afbeelding 33). Draai het filter tegen de klok in om deze te verwijderen.



AFB. 33

4. Na het uitspoelen van de tank plaatst u het schoonwatertankfilter, de dop van de reinigungsopening, de doppen van de vulopeningen en de slang weer terug.

DE ACCU'S OPLADEN

LET OP: Om de levensduur van de accu's te verlengen moet u de accu's alleen opladen als de machine 30 minuten of langer is gebruikt. Laat accu's niet voor langere tijd in ongeladen staat.

⚠ WAARSCHUWING: Kans op brand of explosie. De accu's geven waterstofgas af. Houd vonken en open vuur uit de buurt. Laat het accucompartiment open tijdens het opladen van de accu.

LET OP: Draag tijdens het onderhoud van de accu's beschermende handschoenen en oogbescherming wanneer u de accu's of accukabels aanraakt. Voorkom lichamelijk contact met het accuzuur.

GEGEVENS ACCULADER:

- TYPE LADER:
 - VOOR GESLOTEN (gel) ACCU's
 - VOOR NATTE (loodzuur) ACCU'S
- UITGANGSSPANNING - 24 VOLTS
- UITGANGSSTROOM - 13 AMPS
- AUTOMATISCH UITSCHAKELCIRCUIT
- GESCHIKT VOOR HET OPLADEN VAN DIEPEKRINGLOOPACCU'S

DE INGEBOUWDE ACCULADER GEBRUIKEN

BELANGRIJK: Zorg dat het oplaadprofiel goed is afgestemd op uw accutype voordat u de accu's gaat opladen (bijv. lood-zuur, gel, etc.). Stelt u de lader niet juist in, dan kan het leiden tot schade aan de accu.

Om te bepalen wat het accutype is, raadpleegt u het acculabel. Neem contact op met uw acculeverancier als dit niet gespecificeerd is.

Het controleren van de instelling van het opladerprofiel:

Als het rode lampje twee keer knippert tijdens het starten van de oplader, is de oplader ingesteld op natte/lood-zuuraccu's. Knippert het groene licht tweemaal, dan is de oplader ingesteld op AGM-/gel-/verzegelde/onderhoudsvrije accu's (afbeelding 31).

OPMERKING: Zie de configuratie voor de schakelaar van het opladerprofiel (afbeelding 34) wanneer u een (LM) lood-zuuraccu of Exide-gelaccu gebruikt.



AFB. 34

Het wijzigen van het opladerprofiel:

1. Verwijder de knop die het bevestigingspaneel van de acculader op zijn plaats houdt en verwijder het paneel om toegang te krijgen tot de acculader (afbeelding 32).



AFB. 35

2. Pel het hoekje van het informatielabel op de oplader weg voor toegang tot de profielschakelaars (afb. 33).

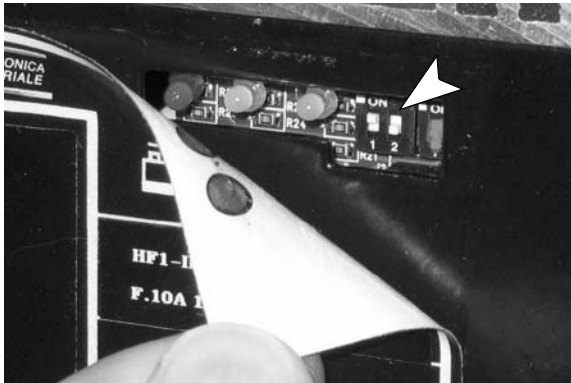

AFB. 36

3. Stel de profielschakelaars in conform de schakelaarconfiguratietabel (afb. 37). De laderkabel mag niet in de stekker zitten tijdens het resetten.

Configuratietabel profielschakelaars oplader

Accu	Schakelaar	1	2
Nat (lood-zuur)		AAN (on)	UIT
LM nat (weinig onderhoud)		AAN (on)	AAN (on)
AGM/gel/verzegeld		UIT	AAN (on)
Exide-gel		UIT	UIT

AFB. 37

Het opladen van de accu's:

1. Rijd de machine naar een goed geventileerde ruimte als u gaat opladen.
2. Parkeer de machine op een vlakke, droge ondergrond. Zet de machine uit, neem de sleutel uit het contact en schakel de parkeerrem in, indien de machine hiermee is uitgerust.
3. Als u natte (loodzuur) accu's gaat opladen, controleer het vloeistofniveau voordat u gaat opladen (Zie het hoofdstuk ACCU ONDERHOUDEN).

4. Sluit de voedingskabel van de lader aan op een correct geaard stopcontact (afb. 38).

N.B.: De machine werkt niet tijdens het opladen.



AFB. 38

5. Zodra de oplaadcyclus begint, gaan indicatielampjes branden en veranderen van rood via geel naar groen (afb. 39). Als het indicatielampje groen wordt, is de oplaadcyclus voltooid. Haal de laderkabel uit het stopcontact.

Als de lader een probleem detecteert, geeft hij een foutcode weer (Zie FOUTCODES INGEBOUWDE ACCULADER).



AFB. 39

AFB. 40

6. Til de vuilwatertank op voor ventilatie (afb. 40).

FOUTCODES INGEBOUWDE ACCULADER

FOUTCODE	STORING	OPLOSSING
Geel licht knippert	Losse opladerkabelaansluiting	Controleer opladerkabelaansluiting
	Loszittende of beschadigde accukabel.	Controleer de kabelaansluitingen van de accu.
	Ongeschikte accu	Vervangen door de juiste accu
	Kortsluiting uitgang – beschadigde uitgangskabel	Neem contact op met het Servicecentrum.
	Inwendige kortsluiting – opgeblazen uitgangszekering	Vernieuw de acculader
Knipperend rood licht	Veiligheidstimer overschreed maximum oplaadtijd	Hervat oplaadcyclus. Vervang de accu's indien de storing zich herhaalt

ONDERHOUD VAN DE MACHINE

U houdt de machine in goede staat door het dagelijkse, wekelijkse en maandelijkse onderhoudsschema uit te voeren.

⚠ WAARSCHUWING: Elektriciteitsrisico.
Ontkoppel de accukabels voordat u onderhoud aan de machine gaat plegen.

DAGELIJKS ONDERHOUD

1. Leeg en reinig de vuilwatertank (afbeelding 38).



AFB. 41

2. Verwijder de vuillade en leeg dit (afbeelding 42)

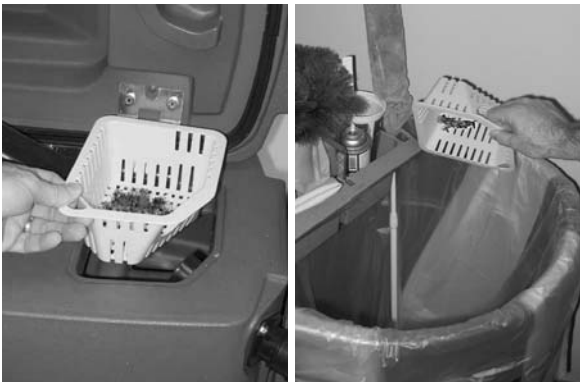

AFB. 42

3. Verwijder en reinig het afsluiterooster van de vlotter (afbeelding 43). Dit rooster bevindt zich in de vuilwatertank.



AFB. 43

4. Leeg de schoonwatertank en reinig de binnenzijde zonodig met water (max 60°C) (afbeelding 44).

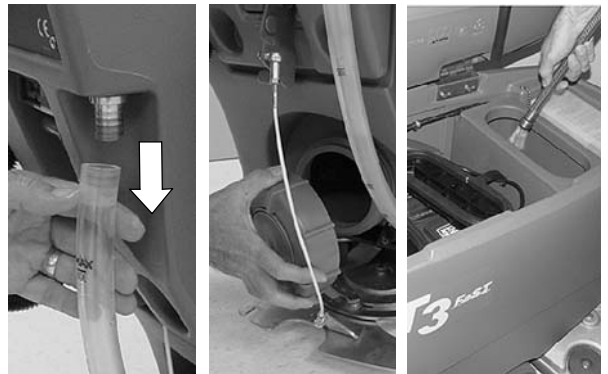

AFB. 44

5. Verwijder en reinig het filter van de schoonwatertank (afbeelding 45). Draai het filter tegen de klok in om deze te verwijderen.



AFB. 45

6. Verwijder en reinig de zolen/borstels. Draai of vervang de zool wanneer deze is versleten (afbeelding 46).



AFB. 46

7. Veeg de vloerwiserbladen schoon. Zet de vloerwiserenheid omhoog en hang de eenheid op de opbergbeugel, wanneer de machine niet wordt gebruikt (zie afbeelding 47).

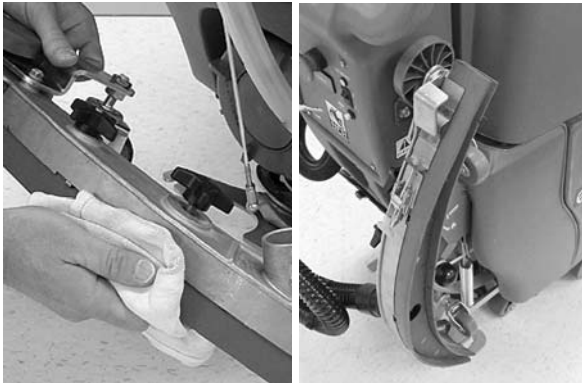

AFB. 47

8. Controleer de toestand van de wisrand van het vloerwiserblad (afbeelding 48). Draai het blad wanneer de wisrand is versleten. (Zie HET VLOERWISERBLAD VERVANGEN)

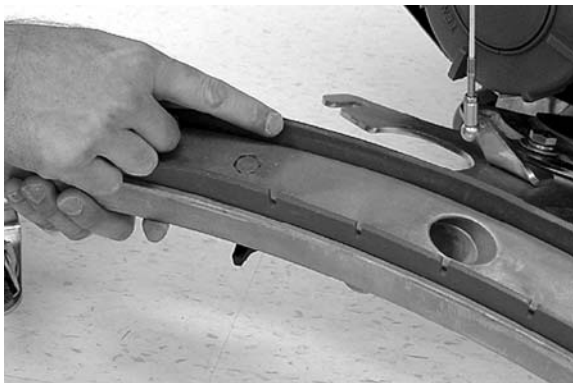

AFB. 48

9. Reinig de machine met een reinigingsmiddel en vochtige doek (afbeelding 49).

VEILIGHEIDSWAARSCHUWING: Gebruik geen hogedrukreiniger of waterslang om de machine te reinigen. Er kan een elektrische storing optreden.



AFB. 49

10. Éénschijfsmodel (43 cm): Controleer de toestand van de afdichtklep van de schrobkop en vervang deze indien beschadigd of versleten (afbeelding 50).



AFB. 50

11. FaST-model: Wanneer u de FaST-PAK-toevoerslang niet gebruikt, sluit u deze aan op de opslagstop (afbeelding 51). Verwijder eventueel gedroogd concentraat van de slangaansluiting door het in warm water te weken.



AFB. 51

12. Laad de accu's op nadat u de machine in totaal 30 minuten of langer hebt gebruikt (afbeelding 52). (Zie DE ACCU'S OPLADEN)



AFB. 52

MAANDELIJKS ONDERHOUD

1. Loodzuuraccu's: Maak de bovenkanten van de accu's schoon om corrosie te voorkomen (Zie DE ACCU'S ONDERHOUDEN).
2. Controleer de accu op losse kabelaansluitingen.
3. Controleer en reinig de afdichting van de vuilwatertank (afbeelding 53). Vernieuw deze indien beschadigd.



AFB. 53

4. Smeer alle scharnierpunten en rollen met siliconenspray en breng vervolgens een laag waterbestendig vet aan, zodat alles soepel blijft bewegen.
5. Reinig de parkeerremklem met een reinigende oplossing.
6. Controleer of alle moeren en bouten vastzitten.
7. Controleer de machine op lekkages.

MOTORONDERHOUD

Neem contact op met een officieel Servicecentrum om de koolborstels te laten inspecteren.

Vervanging van de koolborstels	Uren
Transaxiale aandrijfmotor	750
Zuigmotor	
Motor voor schijfborstels	

⚠ WAARSCHUWING: Elektriciteitsrisico.
Ontkoppel de accukabels voordat u onderhoud aan de machine gaat plegen.

FaST-SYSTEEMONDERHOUD

Vervang elke 1000 uur het waterfilter en het luchtfilter die zich in de FaST-oplosmiddelinjectie-eenheid. Bestel filterset art.nr. 9003009.

De oplosmiddelinjectie-eenheid bevindt zich aan de voorzijde van de machine, op zijn plaats gehouden door twee veerklemmen .

1. Laat de schrobkop zakken en verwijder de oplosmiddelinjectie-eenheid uit de twee veerklemmen (afbeelding 54).

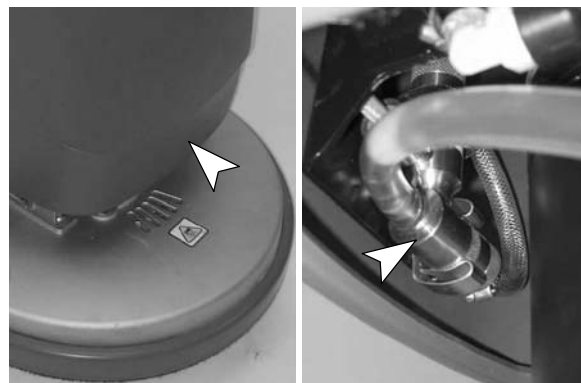

AFB. 54

2. Vervang het waterfilter en het luchtfilter (afbeelding 55). Een zeskantige momentsleutel van 8 mm is vereist om het nieuwe waterfilter te installeren.

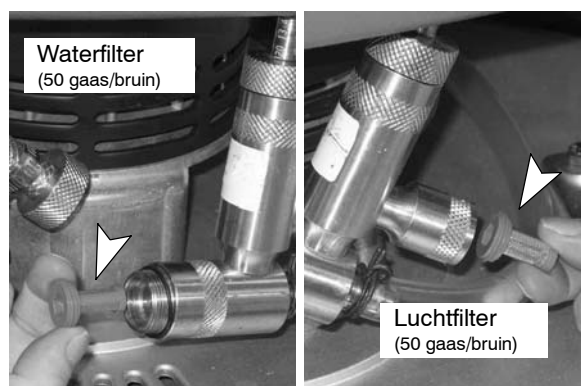

AFB. 55

SPOELPROCEDURE VOOR DE *ec-H2O*-MODULE

Deze procedure hoeft alleen maar te worden uitgevoerd wanneer het alarm afgaat en het indicatielampje van het *ec-H2O*-systeem rood begint te knipperen.

1. Leeg de schoonwater- en de vuilwatertank.
2. Giet 4 liter onverdunde witte azijn in de schoonwatertank. Niet verdunnen. (p/n 1050552 - azijn, 10 liter)

N.B.: gebruik alleen **witte azijn of rijstazijn**. De zuurgraad moet tussen 4 en 8% zijn. **Gebruik geen andere zuren voor deze procedure.**

LET OP: draag tijdens onderhoud aan de machine beschermende handschoenen en oogbescherming wanneer u met de azijn bezig bent.

3. Maak de zwarte stekkeraansluiting los bij de schrobkop en doe de slang in een emmer (afbeelding 56).

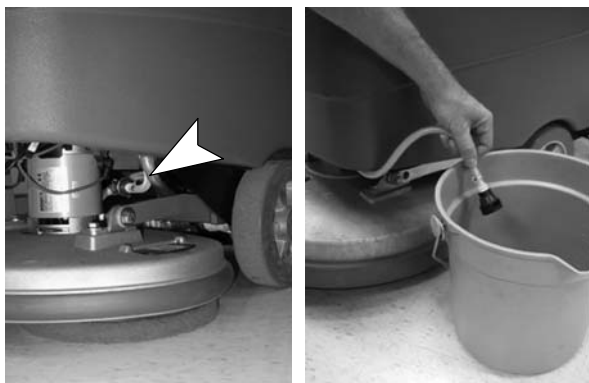

AFB. 56

4. Draai de contactsleutel in de aan- (I) stand.
5. Druk de spoelschakelaar van de *ec-H2O*-module in en laat deze weer los om de spoelcyclus te starten (afbeelding 57). De module zit onder de vuilwatertank.

N.B.: De module gaat van zelf uit als de spoelcyclus klaar is (ongeveer zeven minuten). De module moet de hele cyclus van zeven minuten afmaken om het indicatielampje en het alarm te resetten.

Herhaal de spoelprocedure als de *ec-H2O*-module zich niet opnieuw instelt. Stelt de module zich niet opnieuw in, neem dan contact op met een erkend servicecenter.



AFB. 57

HET VLOERWISSERBLAD VERVANGEN

Elk vloerwisserblad heeft vier wisranden. Wanneer de bladen verslijten, draait u de bladen achterstevoren of ondersteboven zodat er een nieuwe wisrand komt. Vervang het blad als alle vier de randen versleten zijn.

1. Verwijder de vloerwissereenheid van de machine.
2. Maak de bandklem los en verwijder de band van de wissereenheid (afbeelding 58).

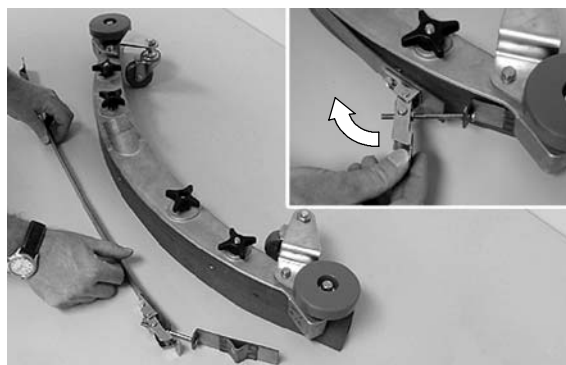

AFB. 58

3. Draai het achterste blad, zodat er een nieuwe wisrand komt en plaats de band weer. Zorg ervoor dat de zijde met inkepingen van de band naar beneden wijst (afbeelding 59).

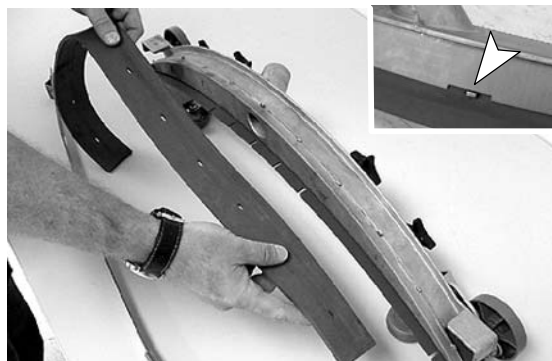

AFB. 59

- Om het voorste blad te vervangen, verwijdert u de achterste band en maakt u de vier pennen van de wissereenheid volledig los. Verwijder de pennen echter niet. Til de borgplaat op en kantel deze om toegang te krijgen tot het voorste blad (afbeelding 60). Draai het voorste blad zodat er een nieuwe wisrand komt en plaats de borgplaat weer. Zorg ervoor dat de pennen van de borgplaat in de inkepingen van het blad vallen. Plaats de band terug en zet de pennen weer vast.

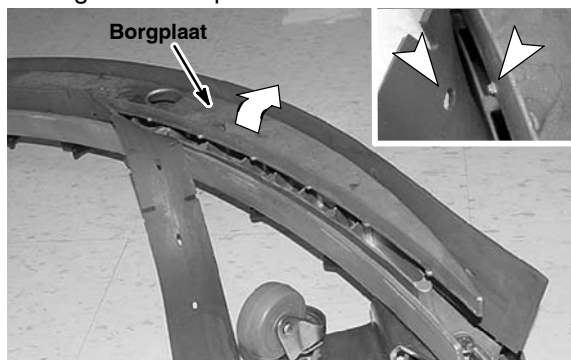

AFB. 60

HET VLOERWISSERBLAD AFSTELLEN

Voor optimale prestaties van het vloerwisserblad moeten de zwenkwielen worden afgesteld op de hieronder genoemde hoogte.

- Om te controleren of de vloerwissereenheid correct is afgesteld, verwijdert u de wissereenheid van de machine en zet u deze op een vlakke ondergrond. Meet de afstand tussen de zwenkwielen en de ondergrond. De afstand moet ongeveer 2 mm zijn (afbeelding 52).
- Om de hoogte van de zwenkwielen aan te passen, draait u de bovenste moer los en verwijdert u de plastic kap om toegang te krijgen tot de moer. Draai de afstelschroef totdat de juiste afstelling is verkregen (afbeelding 61). Na het afstellen, zet u de bovenste moer vast en plaatst u de plastic kap terug. Herhaal deze stappen voor het andere zwenkwiel.

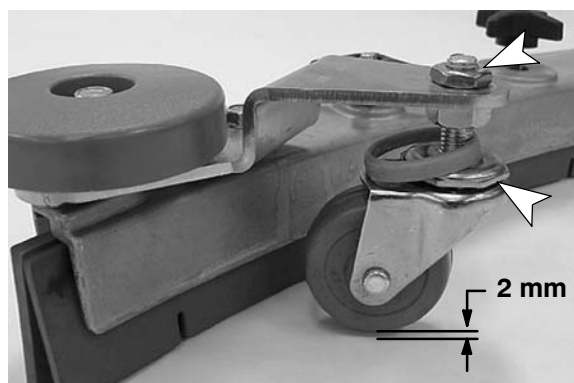

AFB. 61

- Als de machine in bedrijf is met de zwenkwielen correct afgesteld, moeten de wisserbladen buigen zoals afgebeeld (afbeelding 62).

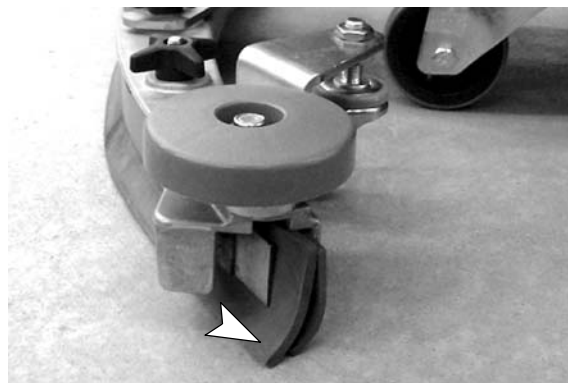

AFB. 62

ACCU ONDERHOUDEN (natte/loodzuur accu's)

- Controleer het vloeistofniveau van de accu regelmatig om schade aan de accu te voorkomen. De vloeistof dient op het getoonde niveau te staan (afbeelding 63). Voeg zonodig gedestilleerd water toe. **VOEG NIET TEVEEL TOE.** De vloeistof kan uitzetten en de accu doen overstromen tijdens het opladen.



JUISTE ACCUVLOEISTOFNIVEAU:

Vóór opladen

Na opladen

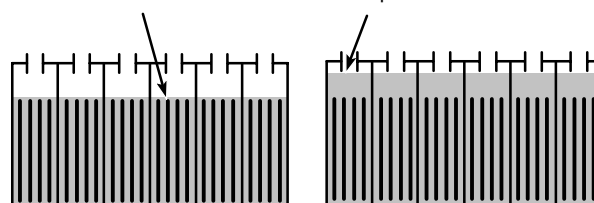

AFB. 63

⚠ WAARSCHUWING: Kans op brand of explosie. De accu's geven waterstofgas af. Houd vonken en open vuur uit de buurt. Laat het accucompartiment open tijdens het opladen van de accu.

2. Maak de accu's schoon om corrosie te voorkomen. Gebruik een schrobborstel met een mengsel van zuiveringszout en water (afbeelding 64).

LET OP: Draag bij het schoonmaken van de accu's beschermende handschoenen en oogbescherming. Voorkom lichamelijk contact met het accuzuur.



AFB. 64

VERVANGING VAN BORSTELMOTORRIEM (TWEESCHIJVENMODELLEN)

⚠ WAARSCHUWING: Elektriciteitsrisico. Ontkoppel de accukabels voordat u onderhoud aan de machine gaat plegen.

1. Koppel de hefarmen van de schrobborstel met een schroefsleutel van 13 mm los van de montagebeugels (zie afbeelding 65).

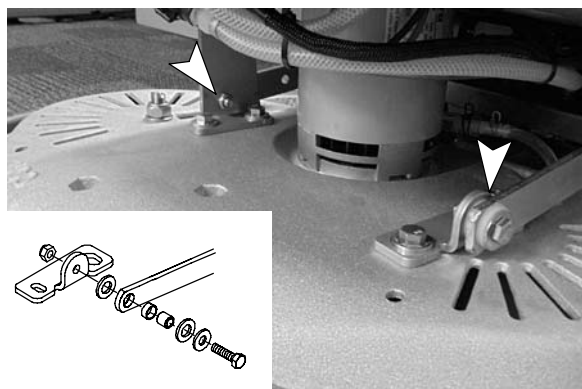

AFB. 65

2. Maak de draadbundel van de borstelmotor los en ontkoppel de toevoerslang (afbeelding 66).

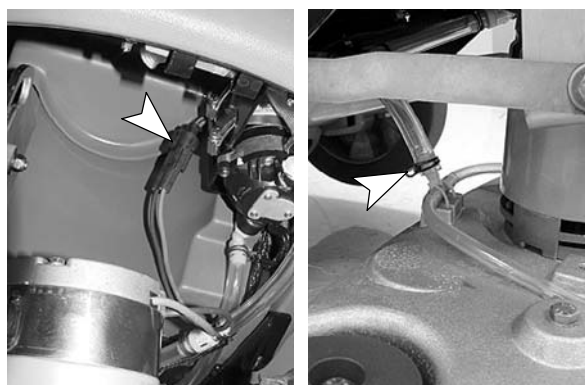

AFB. 66

3. Verwijder de schrobkop van de machine (afbeelding 67).



AFB. 67

4. Leg de schrobkop voorzichtig ondersteboven en verwijder de riemkap met een steeksleutel van 10 mm (afbeelding 68).



AFB. 68

5. Bevestig de nieuwe riem zoals wordt geïllustreerd in afbeelding 69.

Tweeschijvenmodel van 50 cm

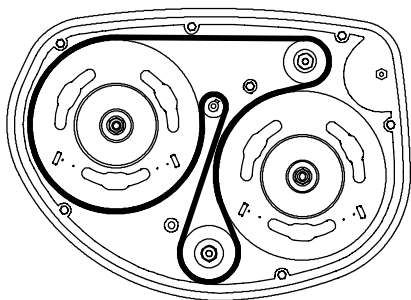

Tweeschijvenmodel van 60 cm

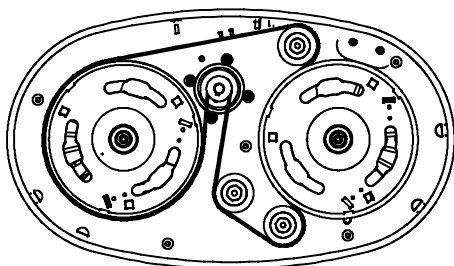

AFB. 69

6. Om de riem te installeren, gebruikt u een verlengde schroevendraaierspalk en een grote platkopschroevendraaiër (zie afbeelding). De naaf van de aandrijver is voorzien van toolsleuven (zie afbeelding 70).

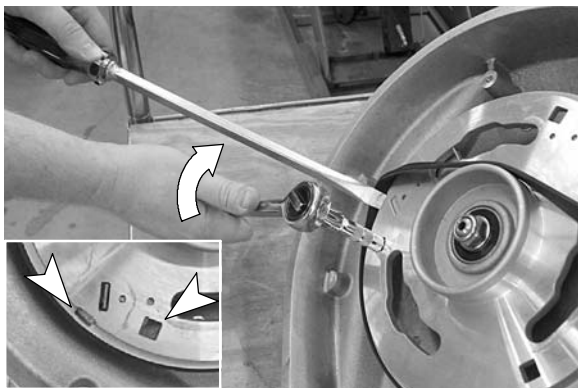

AFB. 70

Riem vervangen van tweeschijvenmodel van 50 cm: (S/N T3xxx12000 - T3xxx15475)

1. Om de belt te vervangen, maakt u de riemspanningsbout volledig los en installeert u de riem zoals afgebeeld (afbeelding 71). Zorg ervoor dat de riemzijde met de inkepingen tegenover de inkepingen van de van de poelies zit.

Riemspanningsbout

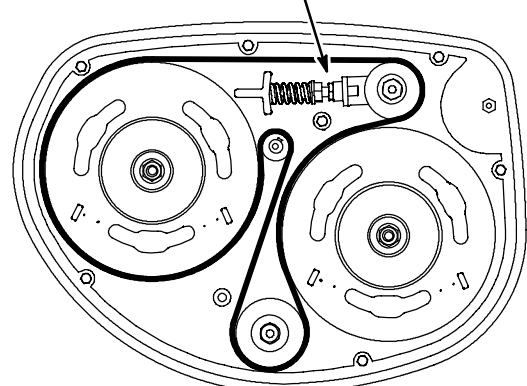

AFB. 71

2. Om de riemspanning correct af te stellen, draait u de riemspanningsbout totdat de spanningsveer is samengedrukt tot 35 mm (afbeelding 72). Draai na het afstellen de borgmoer van de spanningsbout vast.

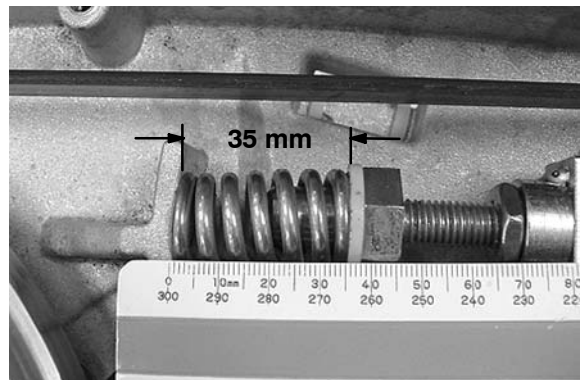

AFB. 72

3. Controleer na 50 uur gebruikstijd of de riem nog de juiste spanning heeft.

DE MACHINE VERVOEREN

Als de machine per vrachtwagen of oplegger vervoerd wordt, dient u de machine als volgt vast te maken:

1. Zet de vloerwisser en de borstelkop omhoog.
2. Laad de machine met een aanbevolen laadplatform.
3. Plaats de voorkant van de machine in de trailer of vrachtwagen tegen de voorkant van de laadruimte. Als de machine op zijn plaats staat, laat u de borstelkop en vloerwisser zakken.
4. Schakel de parkeerrem in en zet achter elk wiel een blok om te voorkomen dat de machine gaat rijden.
5. Plaats transportbanden over de bovenzijde van de machine om te voorkomen dat deze gaat kantelen. Wellicht moet u eerst bevestigingsbeugels in de laadruimte van de vrachtwagen monteren.

VEILIGHEIDSWAARSCHUWING: Gebruik bij transport van de machine een goedgekeurd laadplatform voor het laden en lossen van de machine op een vrachtwagen of oplegger. Gebruik transportbanden om de machine op de vrachtwagen of oplegger vast te maken.

DE MACHINE OPSLAAN

1. Laad de accu's op voordat u de machine opbergt. Zet de machine nooit weg met lege accu's.
2. Leeg de tanks en spoel deze grondig schoon.
3. Zet de machine in een droge ruimte met de vloerwisser en schrobkop omhoog.
4. Open het deksel van de vuilwatertank om deze te ventileren.

LET OP: Stel de machine niet bloot aan regen. Sla de machine binnen op.

5. Als u de machine stalt bij een temperatuur onder nul, voer dan de instructies uit hieronder voor **BESCHERMING TEGEN BEVRIEZING**.

BESCHERMING TEGEN BEVRIEZING

1. Leeg de schoonwater- en de vuilwatertank.
2. Giet 4 liter onverdunde antivries voor auto's in de schoonwatertank.
Niet verdunnen.

LET OP: Vermijd dat er antivries in uw ogen komt. Draag een veiligheidsbril.

3. Zet de elektriciteit van de machine aan en laat het bevoeiingssysteem werken. Zet de machine uit wanneer de rode auto-antivries zichtbaar wordt.

Als uw machine is uitgerust met de optie voor schrobben op onbereikbare plekken, laat de optie voor schrobben op onbereikbare plekken een paar seconden werken om de pomp te beschermen.

Ga door met de beschermingsprocedure tegen bevriezing als de machine is uitgerust met het *ec-H2O*-systeem.

ec-H2O Model:

Druk de spoelschakelaar van de *ec-H2O*-module in om de antivries door het *ec-H2O*-systeem te spoelen (afbeelding 73). Wanneer u de antivries begint te zien, druk de schakelaar dan opnieuw in om de module af te zetten.



AFB. 73

BELANGRIJK: Voordat u de machine gaat gebruiken, moet u de antivries uit de module spoelen zoals hieronder wordt beschreven.

LET OP: Als de antivries niet goed wordt gespoeld uit het *ec-H2O*-systeem, detecteert de *ec-H2O*-module mogelijk een fout en werkt deze niet (het indicatielampje van de *ec-H2O*-schakelaar wordt rood). Gebeurt dit, stel de sleutel opnieuw in en herhaal de spoelprocedure.

Antivries uit een ec-H2O-module spoelen:

1. Tap de antivries af van de schoonwatertank in een emmer.
2. Vul de schoonwatertank met koud water totdat hij vol is (zie **SCHOONWATERTANK VULLEN**).

3. Maak de zwarte stekkeraansluiting los bij de schrobkop en doe de slang in een emmer (afbeelding 74). Om bij de stekkeraansluiting te komen moet u mogelijk de voorkap van de machine verwijderen.

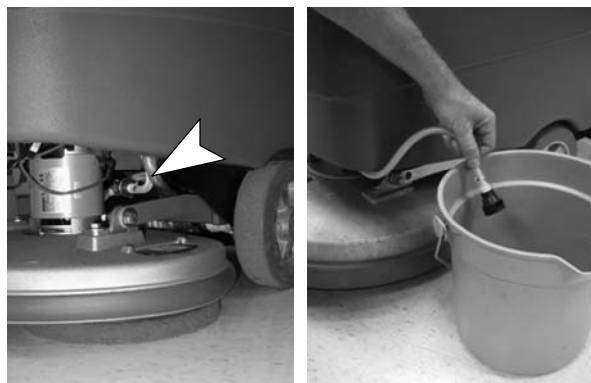

AFB. 74

4. Druk de schakelaar van de *ec-H2O*-module in om de antivries uit het *ec-H2O*-systeem te spoelen (afbeelding 73). De module zit onder de vuilwatertank.

Wanneer het water helder wordt, drukt u de moduleschakelaar nog een keer in om de spoelcyclus te stoppen.

Voer antivries op een milieuvriendelijke manier af volgens de plaatselijke regelgeving voor afvalverwerking.

5. De machine is nu klaar om te schrobben.

ONDERDELEN OM OP VOORRAAD TE HOUDEN

Raadpleeg de Onderdelenlijst voor onderdelen die wij aanbevelen om op voorraad te houden. Bij onderdelen die wij aanraden om op voorraad te hebben, staat vóór de omschrijving een stip (•). Zie onderstaand voorbeeld:

26	1017380	(00000000-) • Hose, Drain, Assy, 1.5d X 29.5l, Blk,Flx
27	1008639	(00000000-) • Drain Assy
28	1019563	(00000000-) • Strap, Drain Cap
29	1008637	(00000000-) • O Ring, 1.48" Id, 1.76" Od

PROBLEMEN OPLOSSEN

PROBLEEM	OORZAAK	OPLOSSING
De machine werkt niet.	De accu's zijn leeg.	Laad de accu's op.
	De noodstopknop is ingedrukt.	Draai de knop met de klok mee om deze opnieuw in te stellen.
	Defecte accu('s).	Vervang de accu('s).
	Losse accukabel.	Maak de losse kabel vast.
	Hoofdzekering is doorgebrand.	Vervang de zekering.
	Contactslot is defect.	Neem contact op met het Servicecentrum.
Accumeter knippert (rijdend model)	Er is een machinestoring gedetecteerd	Zie FOUTCODES LED ACCUMETER
Ingebouwde acculader werkt niet	Stekker niet aangesloten op spanningsvoeding	Controleer de stekkeraansluitingen.
	Defect elektriciteits snoer.	Vervang het snoer
	Fout gedetecteerd.	Zie foutcodes voor ingebouwde acculader
Borstelmotor werkt niet.	Schrobkop is van de vloer getild.	Laat de schrobkop zakken.
	Blokkering van de accumeter is geactiveerd.	Laad de accu's op.
	Stroomonderbreker van de borstelmotor is uitgeschakeld.	Stel de stroomonderbreker van de borstel opnieuw in.
	Defecte (omhoog/omlaag) schakelaar van de schrobkop.	Neem contact op met het Servicecentrum.
	Beugel op de bedieningshendel is defect.	Neem contact op met het Servicecentrum.
	Defecte borstelmotor of defecte bedrading.	Neem contact op met het Servicecentrum.
	Versleten koolborstels.	Neem contact op met het Servicecentrum.
	Kapotte of losse riem (50 cm / 60 cm -models)	Vervang de riem of zet deze vast.
Machine rijdt niet (tweeschijvenmodel met aandrijving, 50 cm / 60 cm)	Parkeerrem is ingeschakeld.	Schakel de parkeerrem uit.
	Hoofdzekering is doorgebrand.	Vervang de zekering (30 Amp).
	Defecte relaischakelaar	Neem contact op met het Servicecentrum.
	Defecte transaxiale motor of bedrading.	Neem contact op met het Servicecentrum.
	Versleten koolborstels.	Neem contact op met het Servicecentrum.
Zuigmotor werkt niet.	Vloerwisser is van de vloer getild.	Zet de vloerwisser omlaag.
	Zekering van de zuigmotor doorgebrand.	Vervang de zekering (25 Amp).
	Defecte afzuigmotor of bedrading.	Neem contact op met het Servicecentrum.
	Versleten koolborstels.	Neem contact op met het Servicecentrum.

PROBLEMEN OPLOSSEN – vervolg

PROBLEEM	OORZAAK	OPLOSSING
FaST-model: FaST-systeem werkt niet correct.	FaST-systeemschakelaar staat in de UIT-stand.	Zet de FaST-systeemschakelaar in de AAN-stand.
	FaST PAK-toevoerslang niet aangesloten.	Sluit de toevoerslang aan.
	Zekering van de FaST-pomp is doorgebrand.	Vervang de zekering (7,5 Amp).
	FaST PAK-toevoerslang of -aansluitingen is/zijn verstopt.	Laat in warm water weken om te verstopping te verhelpen.
	Leeg de FaST-PAK-verpakking.	Vervang de FaST PAK-verpakking.
	Knik in de FaST-PAK-toevoerslang.	Verwijder de knik.
	FaST-reinigingssysteem is vertopt.	Neem contact op met het Servicecentrum.
	Defecte AAN-/UIT-schakelaar van FaST-systeem.	Neem contact op met het Servicecentrum.
	Pomp is defect.	Neem contact op met het Servicecentrum.
	Filter van de schoonwatertank is verstopt.	Leeg de schoonwatertank. Verwijder en reinig het filter van de schoonwatertank en plaats het terug.
	Verstopte oplosmiddelinjectie-eenheid	zie FaST SYSTEEM ONDERHOUD
Nauwelijks of geen vloeistoftoevoer (conventioneel schrobber).	Filter of toevoerslang van schoonwatertank is verstopt.	Reinig het schoonwatertankfilter of spoel de slang schoon.
	Vloeistofklep is verstopt.	Verwijder en reinig de klep.
	Regelknop voor vloeistoftoevoer is te laag afgesteld.	Stel de regelknop voor vloeistoftoevoer af.
	Draai de schroef op de regelknop los.	Stel de knop af en zet de schroef weer vast.
Slechte wateropname.	Vuilwatertank is vol.	Leeg de vuilwatertank.
	Dop van de aftapslang zit los.	Zet de dop vast.
	Afsluitrooster van de vlotter in de vuilwatertank is verstopt.	Reinig het rooster.
	Vloerwissereenheid is verstopt.	Reinig de vloerwissereenheid.
	Versleten vloerwiserbladen.	Vervang of draai de vloerwiserbladen.
	Onjuiste buigingsgraad van het wiserblad.	Pas de hoogte van het wiserblad aan.
	Losse aansluitingen van zuigslang.	Zet de slangaansluitingen vast.
	Verstopte zuigslang.	Verwijder het opgehoopte vuil.
	Beschadigde zuigslang.	Vervang de slang van de handzuiger.
	Deksel van de vuilwatertank zit niet op zijn plaats.	Plaats het deksel op correcte wijze.
	Afdichting van de vuilwatertank is beschadigd.	Vervang de afdichting.
	Defecte zuigmotor.	Neem contact op met het Servicecentrum.
Accu bijna leeg.	Laad de accu's op.	

PROBLEMEN OPLOSSEN – vervolg

PROBLEEM	OORZAAK	OPLOSSING
Machine werkt slechts gedurende een korte tijd.	De accu's zijn niet volledig opgeladen.	Laad de accu's volledig op.
	Defecte accu's.	Vervang de accu's.
	Pleeg onderhoud aan de accu's.	Zie DE ACCU'S ONDERHOUDEN.
	Defecte acculader.	Repareer of vervang de acculader.
	Hendel voor neerwaartse druk is ingesteld voor extra schrobkopdruk	Hendel voor neerwaartse druk laten zakken
ec-H2O-model: <i>ec-H2O</i> systeemindicatielampje knippert rood en het alarm gaat af.	Bezinsel in de module	Spoel module (zie <i>ec-H2O</i> SPOELPROCEDURE VOOR MODULE). Als het indicatielampje binnen 1-10 seconden begint te knippen, herhaalt u de spoelprocedure. Als het indicatielampje na een minuut schrobben begint te knippen, heeft het water mogelijk een laag geleidend vermogen.
	Laag watergeleidend vermogen	Voeg 8 ml zout op 40 l water toe.
ec-H2O-model: Rood indicatielampje van het <i>ec-H2O</i> -systeem	Module defect	Neem contact op met het servicecenter.
ec-H2O-model: Indicatielampje van het <i>ec-H2O</i> -systeem gaat niet aan	Lampje of module defect	Neem contact op met het servicecenter.
ec-H2O-model: Er stroomt geen water	Module verstopt	Neem contact op met het servicecenter.
	Vloeistofpomp defect	Vervang vloeistofpomp

FOUTCODES LED ACCUMETER (rijdend model)

CODE (Knipperende LED-balken)	STORING	OPLOSSING
Een	Uitgeschakeld vanwege laag voltage. De schrobfunctie stopt.	Laad de accu's op.
		Controleer de accuverbinding.
Twee	Spanning van de accu's is laag.	Laad de accu's op.
Drie	Aandrijfmotor uitgeschakeld	Hef de overbelasting op en draai de sleutel weer om.
	Kortsluiting naar aandrijfmotor.	Neem contact op met het Servicecentrum.
Vier	Accu geblokkeerd.	Laad de accu's onmiddellijk op.
Acht	Controller uitgeschakeld.	Neem contact op met het Servicecentrum.
Tien	Hoog accuvoltage gemeten	Controleer de accuverbindingen.
Geen balken	Sluimerstand	Draai sleutel om om dit op te heffen.
Balken rimpelen	Regulateur ingeschakeld.	Maak activeringshendel vrij.

SPECIFICATIES

MODEL	T3 43 cm met 1 borstel	T3 50 cm met twee borstels en aandrijving	T3+ 60 cm met twee borstels en aandrijving
LENGTE	1128 mm	1167 mm	1225 mm
BREEDTE	486 mm	517 mm	560 mm
HOOGTE	1090 mm	1090 mm	1090 mm
GEWICHT / inclusief ACCU'S	100 Kg / 143 Kg	101 Kg / 144 Kg	101 Kg / 177 Kg
CAPACITEIT VAN DE VUILWATERTANK	40 L	40 L	40 L
CAPACITEIT VAN DE SCHOONWATERTANK	40 L	40 L	40 L
AANDRIJFSYSTEEM	Niet van toepassing	Transaxiaal, 24 V, 0,104 Kw	Transaxiaal, 24 V, 0,104 Kw
GEMIDDELDE PRODUCTIVITEIT	888 m2 per uur (FaST-model)	1691 m2 per uur (FaST-model)	2007 m2 per uur (ec-H2O-model)
	784 m2 per uur	1492 m2 per uur	
BAANBREEDTE	430 mm	500 mm	600 mm
ZOOLDRUK	18,9 Kg	18,59 Kg	23/41 Kg
WISSERBREEDTE	763 mm	763 mm	763 mm
BORSTELMOTOR	0,373 Kw, 220 omw/min, 24 V, 20 A	0,224 Kw, 260 omw/min, 24 V, 12 A	0,224 Kw, 285 omw/min, 24 V, 33 A
ZUIGMOTOR	350W; tweekraps 5,7; 24 V; 13 A	350W; tweekraps 5,7; 24 V; 13 A	350W; tweekraps 5,7; 24 V; 13 A
WATEROPVOER	100 Mbar	100 Mbar	100 Mbar
ACCU'S	Twee accu's van 12 V	Twee accu's van 12 V	Twee accu's van 12 V
INGEBOUWDE OPLADER	230V wisselstroom, 5.5 A, 50/60 Hz, 24 V gelijkstroom, 13 A output		
BEDRIJFSTIJD NA OPLADEN	Maximaal 2,5 uur	Maximaal 3,25 uur	Maximaal 3 uur
TOTAAL ENERGIEVERBRUIK	32 Amp nominaal	28 Amp nominaal	29 Amp nominaal
VOLTAGE	24 V (DC)	24 V (DC)	24 V (DC)
ACCUVERMOGEN	110 Ah / 5 uur	110 Ah / 5 uur	125 Ah / 5 uur
BESCHERMING	IPX3	IPX3	IPX3
GELUIDSNIVEAU	68 dB (1m x 1m)	68 dB (1m x 1m)	68 dB (1m x 1m)
DECIBELNIVEAU VOOR GEBRUIKE BINNEN.	68,5 dB(A)	68,5 dB(A)	68,5 dB(A)
TRILLINGEN AAN HANDBEDIENINGEN	<2,5m/s ²	<2,5m/s ²	<2,5m/s ²
MAXIMALE HELLING	8% (5°) tijdens transport 5% (3°) tijdens reiniging	8% (5°) tijdens transport 5% (3°) tijdens reiniging	8% (5°) tijdens transport 5% (3°) tijdens reiniging

MODEL	T3 43 cm met 1 borstel	T3 50 cm met twee borstels en aandrijving	T3+ 60 cm met twee borstels en aandrijving
FaST-SYSTEEM – FaST-MODEL			
VLOEISTOFPOMP	24 Volt (DC); 3,5 A; 5,6 liter per minuut bij volledige stroming; 4,13 Bar omleidingsinstelling		
VLOEISTOFDOSERING	0,47 liter per minuut		
DOSERING CONCENTRAAT	0,47 cc per minuut		
OPLOSSINGSVERHOUDING CONCENTRAAT/WATER	1:1000		

ec-H2O SYSTEEM - ec-H2O MODEL			
VLOEISTOFPOMP	24 Volt (DC); 3,5 A; 5,6 liter per minuut bij volledige stroming; 4,13 Bar omleidingsinstelling		
VLOEISTOFDOSERING	0.47 L/min (norm)	0.47 L/min (norm)	0.57 L/min (norm)
	0.72 L/min (facultatief)	0.72 L/min (facultatief)	0.76 L/min (facultatief)
	0.95 L/min (facultatief)	0.95 L/min (facultatief)	0.95 L/min (facultatief)

* Zijn de optionele vloeistofdosering nodig, neem dan contact op met een erkend servicecenter.

AFMETINGEN VAN DE MACHINE

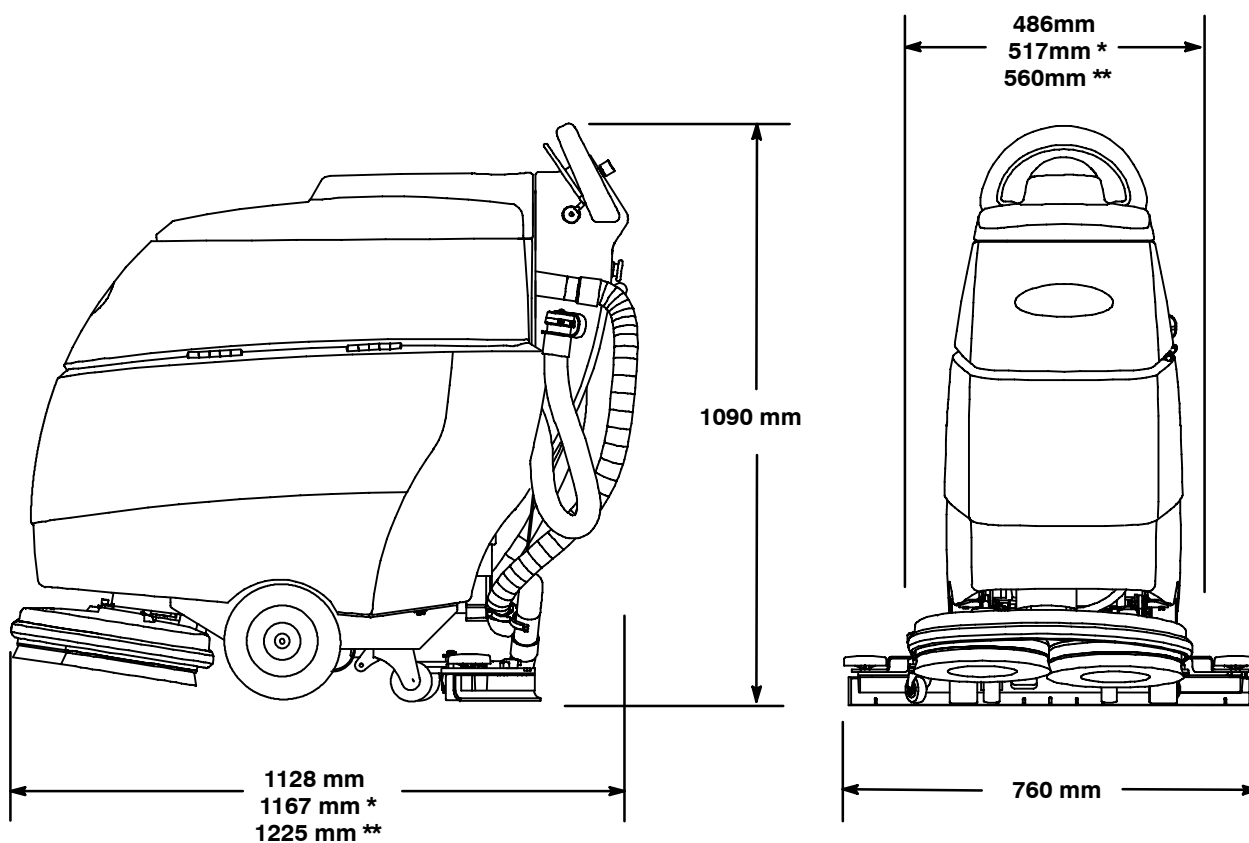

* tweeschijvenmodel, 50 cm
 ** tweeschijvenmodel, 60 cm